

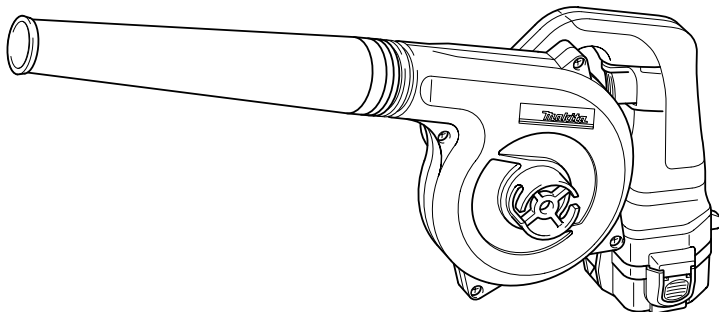

GB	Cordless Blower	Instruction Manual
F	Aspirateur-ventilateur sans fil	Manuel d'instructions
D	Akku-Gebläse/Sauger	Betriebsanleitung
I	Aspiratore/soffiatrice a batteria	Istruzioni per l'uso
NL	Accu blaas-en zuigapparaat	Gebruiksaanwijzing
E	Soplador a batería	Manual de instrucciones
P	Soprador a bateria	Manual de instruções
DK	Akku blæser	Brugsanvisning
S	Sladdlös blåsmaskin	Bruksanvisning
N	Batteridrevet blåsemaskin	Bruksanvisning
SF	Akkupuhallin	Käyttöohje
GR	Ασύρματος φυσητήρας	Οδηγίες χρήσεως

UB121D
UB141D
UB181D

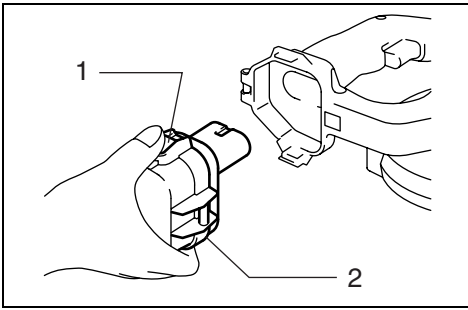



1

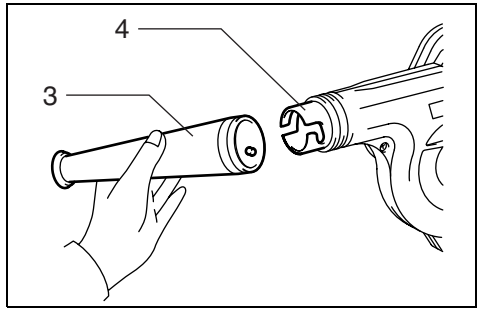

2

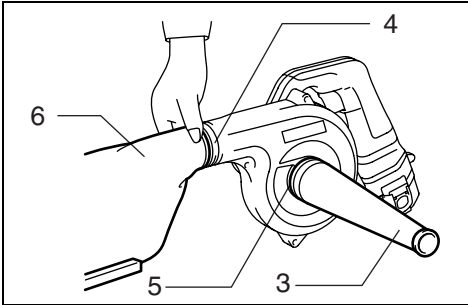

3

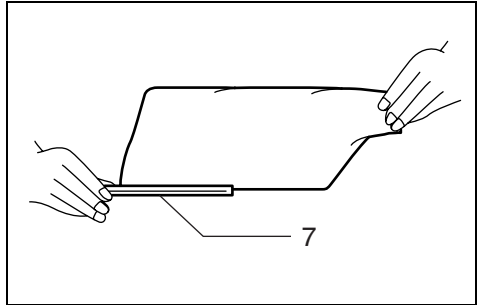

4

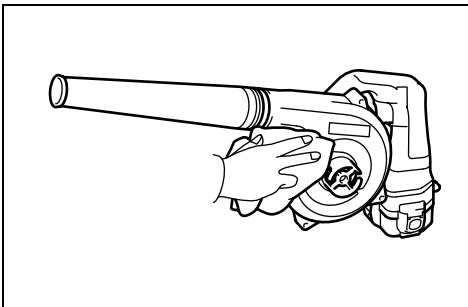

5

Explanation of general view

1 Push button	4 Blower outlet	7 Fastener
2 Battery cartridge	5 Suction inlet	
3 Nozzle	6 Dust bag	

SPECIFICATIONS

Model	UB121D	UB141D	UB181D
Capacities			
Air pressure (water column)	0 – 550 mm	0 – 550 mm	0 – 550 mm
Air volume	0 – 2.3 m ³ /min.	0 – 2.3 m ³ /min.	0 – 2.3 m ³ /min.
No load speed (min ⁻¹)	0 – 18,000	0 – 18,000	0 – 18,000
Overall length	516 mm	516 mm	530 mm
Net weight (with battery cartridge)	1.8 kg	1.9 kg	2.1 kg
Rated voltage	D.C.12 V	D.C.14.4 V	D.C.18 V

- Due to our continuing program of research and development, the specifications herein are subject to change without notice.
- Note: Specifications may differ from country to country.

Intended use

The tool is intended for blowing dust.

Safety hints

For your own safety, please refer to the enclosed safety instructions.

IMPORTANT SAFETY INSTRUCTIONS FOR CHARGER & BATTERY CARTRIDGE

ENC004-1

1. Before using battery cartridge, read all instructions and cautionary markings on (1) battery charger, (2) battery, and (3) product using battery.
2. Do not disassemble battery cartridge.
3. If operating time has become excessively shorter, stop operating immediately. It may result in a risk of overheating, possible burns and even an explosion.
4. If electrolyte gets into your eyes, rinse them out with clear water and seek medical attention right away. It may result in loss of your eyesight.
5. Always cover the battery terminals with the battery cover when the battery cartridge is not used.
6. Do not short the battery cartridge:
 - (1) Do not touch the terminals with any conductive material.
 - (2) Avoid storing battery cartridge in a container with other metal objects such as nails, coins, etc.
 - (3) Do not expose battery cartridge to water or rain.

A battery short can cause a large current flow, overheating, possible burns and even a breakdown.
7. Do not store the tool and battery cartridge in locations where the temperature may reach or exceed 50°C (122°F).

8. Do not incinerate the battery cartridge even if it is severely damaged or is completely worn out. The battery cartridge can explode in a fire.
9. Be careful not to drop or strike battery.

SAVE THESE INSTRUCTIONS.

Tips for maintaining maximum battery life

1. Charge the battery cartridge before completely discharged. Always stop tool operation and charge the battery cartridge when you notice less tool power.
2. Never recharge a fully charged battery cartridge. Overcharging shortens the battery service life.
3. Charge the battery cartridge with room temperature at 10°C – 40°C (50°F – 104°F). Let a hot battery cartridge cool down before charging it.
4. Charge the Nickel Metal Hydride battery cartridge when you do not use it for more than six months.

ADDITIONAL SAFETY RULES FOR TOOL

1. Read this instruction manual and the charger instruction manual carefully before use.
2. Be aware that this tool is always in an operating condition, because it does not have to be plugged into an electrical outlet.
3. Always use protective goggles, a cap and mask when using the blower.
4. Never point the nozzle at anyone in the vicinity when using the blower.
5. Always use the dust bag when collecting dust, chips and the like.
6. Do not collect still smoldering cigarette ashes, freshly cut metals shavings, screws, nails and the like.
7. Never block suction inlet and/or blower outlet. Increased motor revolution may cause dangerous fan breakage.

SAVE THESE INSTRUCTIONS.

OPERATING INSTRUCTIONS

Installing or removing battery cartridge (Fig. 1)

- Always switch off the tool before insertion or removal of the battery cartridge.
- To remove the battery cartridge, withdraw it from the tool while pressing the push buttons on both sides of the cartridge.
- To insert the battery cartridge, align the tongue on the battery cartridge with the groove in the housing and slip it into place. Always insert it all the way until it locks in place with a little click. If not, it may accidentally fall out of the tool, causing injury to you or someone around you.
- Do not use force when inserting the battery cartridge. If the cartridge does not slide in easily, it is not being inserted correctly.

Blowing (Fig. 2)

For dust blowing, attach the nozzle to blower outlet, turning clockwise to lock it in place.

Dust suction (Fig. 3 & 4)

For dust suction, fit nozzle onto suction inlet and dust bag onto blower outlet.

After the bag fills with dust, empty the contents of the dust bag into a dust bin by releasing the fastener.

CAUTION:

Empty the dust bag before it becomes too full, or the suction force weakens.

Switch action

CAUTION:

Before inserting the battery cartridge into the tool, always check to see that the switch trigger actuates properly and returns to the "OFF" position when released.

To start the tool, simply pull the trigger. Tool speed is increased by increasing pressure on the trigger. Release the trigger to stop.

MAINTENANCE

CAUTION:

Always be sure that the tool is switched off and the battery cartridge is removed before carrying out any work on the tool.

Cleaning (Fig. 5)

From time to time, wipe off the outside of the tool using a cloth dampened in soapy water. Never use gasoline, thinner or the like, or discoloration and/or cracks can take place.

To maintain product safety and reliability, repairs, maintenance or adjustment should be carried out by a Makita Authorized Service Center.

ACCESSORIES

CAUTION:

These accessories or attachments are recommended for use with your Makita tool specified in this manual. The use of any other accessories or attachments might present a risk of injury to persons. Only use accessory or attachment for its stated purpose.

If you need any assistance for more details regarding these accessories, ask your local Makita service center.

- Nozzle
- Dust bag
- Corner nozzle
- Straight pipe
- Flexible hose
- Joint
- Various type of Makita genuine batteries and chargers
- Battery cover
- Set plate (For UB121D)

Descriptif

1 Bouton-poussoir	4 Sortie de souffleur	7 Fermeture
2 Batterie	5 Arrivée d'aspiration	
3 Bec suceur	6 Sac à poussière	

SPECIFICATIONS

Modèle	UB121D	UB141D	UB181D
Capacités			
Pression d'air (Colonne d'eau)	0 – 550 mm	0 – 550 mm	0 – 550 mm
Volume d'air	0 – 2,3 m ³ par mn	0 – 2,3 m ³ par mn	0 – 2,3 m ³ par mn
Vitesse à vide (min ⁻¹)	0 – 18 000	0 – 18 000	0 – 18 000
Longueur totale	516 mm	516 mm	530 mm
Poids net (avec la batterie)	1,8 kg	1,9 kg	2,1 kg
Tension nominale	12 V CC	14,4 V CC	18 V CC

- Etant donné l'évolution constante de notre programme de recherche et de développement, les spécifications contenues dans ce manuel sont sujettes à modification sans préavis.
- Note : Les spécifications peuvent varier suivant les pays.

Utilisations

L'outil est conçu pour souffler les poussières.

Consignes de sécurité

Pour votre propre sécurité, reportez-vous aux consignes de sécurité qui accompagnent l'outil.

PRÉCAUTIONS IMPORTANTES POUR LE CHARGEUR ET LA BATTERIE

1. Avant d'utiliser la batterie, lisez toutes les instructions et précautions relatives (1) au chargeur de batterie, (2) à la batterie, et (3) à l'outil utilisant la batterie.
2. Ne démontez pas la batterie.
3. Cessez immédiatement l'utilisation si le temps de fonctionnement devient excessivement court. Il y a risque de surchauffe, de brûlures, voire d'explosion.
4. Si l'électrolyte pénètre dans vos yeux, rincez-les à l'eau claire et consultez immédiatement un médecin. Il y a risque de perte de la vue.
5. Lorsque vous n'utilisez pas la batterie, recouvrez-en toujours les bornes avec le couvre-batterie.
6. Ne court-circuitez pas la batterie :
 - (1) Ne touchez les bornes avec aucun matériau conducteur.
 - (2) Évitez de ranger la batterie dans un conteneur avec d'autres objets métalliques, par exemple des clous, des pièces de monnaie, etc.
 - (3) N'exposez pas la batterie à l'eau ou à la pluie. Un court-circuit de la batterie pourrait provoquer un fort courant, une surchauffe, parfois des brûlures et même une panne.
7. Ne rangez pas l'outil ou la batterie dans des endroits où la température risque d'atteindre ou de dépasser 50°C.

8. Ne jetez pas la batterie au feu même si elle est sérieusement endommagée ou complètement épuisée. La batterie peut exploser au contact du feu.
9. Prenez garde d'échapper ou de heurter la batterie.

CONSERVEZ CES INSTRUCTIONS.

Conseils pour assurer la durée de vie optimale de la batterie

1. Rechargez la batterie avant qu'elle ne soit complètement déchargée. Arrêtez toujours l'outil et rechargez la batterie quand vous remarquez que la puissance de l'outil diminue.
2. Ne rechargez jamais une batterie complètement chargée. La surcharge réduit la durée de service de la batterie.
3. Chargez la batterie alors que la température de la pièce se trouve entre 10°C et 40°C. Avant de charger une batterie chaude, laissez-la refroidir.
4. Chargez la batterie au nickel-hydrure métallique lorsqu'elle est restée inutilisée pendant plus de six mois.

PROTECTION DE L'ENVIRONNEMENT (POUR LA SUISSE UNIQUEMENT)

Afin de préserver l'environnement, rappez la batterie usagée aux postes de ramassage officiel.



PRECAUTIONS SUPPLEMENTAIRES POUR L'OUTIL

1. Lisez le présent mode d'emploi et celui du chargeur attentivement avant l'utilisation.
2. Ayez bien conscience que l'outil est constamment en état de marche, car il n'a pas à être raccordé au secteur.
3. Quand vous utilisez l'aspirateur-souffleur, portez toujours des lunettes de protection, un couvre-chef et un masque.
4. Ne dirigez jamais la buse vers quelqu'un se trouvant à proximité quand l'outil fonctionne.
5. Quand vous recueillez poussières, copeaux, etc., servez-vous toujours du sac à poussières.

6. **Ne recueillez pas les cendres qui se consomment encore, les copeaux de métal incandescents, les clous et autres objets similaires.**
7. **Il ne faut jamais boucher ni l'entrée d'air, ni la sortie: en effet, ceci entraîne une élévation de la vitesse de rotation du moteur qui peut se traduire par une rupture des pales de ventilateur et constituer un risque potentiel d'accident.**

CONSERVEZ CES INSTRUCTIONS.

MODE D'EMPLOI

Engager et retirer la batterie (Fig. 1)

- L'alimentation doit être coupée (interrupteur à l'arrêt).
- Pour retirer la batterie, sortez-la de l'outil tout en appuyant sur les boutons-poussoir des deux côtés de la batterie.
- Pour insérer la batterie, alignez la languette de la batterie sur la rainure du logement, et glissez la batterie en place. Insérez-la toujours à fond, jusqu'à ce qu'elle se verrouille dans un léger déclic. Sinon, elle risque de tomber accidentellement de l'outil, ce qui pourrait vous blesser, vous ou d'autres personnes alentour.
- La batterie doit pouvoir être introduite facilement dans son logement ; si tel n'est pas le cas, c'est qu'elle n'est pas présentée dans le bons sens.

Soufflage (Fig. 2)

Pour le soufflage des poussières, raccordez la buse à la goulotte de sortie d'air en la faisant tourner vers la droite pour la verrouiller en place.

Aspiration des poussières (Fig. 3 et 4)

Pour une utilisation en mode aspirateur, placez la buse sur la goulotte d'entrée d'air, et le sac sur la goulotte de sortie.

Quand le sac à poussières est plein, videz-en le contenu dans une boîte à ordures en retirant la barrette.

ATTENTION :

Videz le sac à poussière avant qu'il ne soit trop plein, sinon la force d'aspiration diminuera.

Utilisation de la gâchette

ATTENTION :

Avant de mettre la batterie dans l'outil, vérifiez toujours que la gâchette fonctionne correctement et qu'elle revient sur la position "OFF" quand vous la relâchez.

Pour démarrer l'outil, il suffit d'appuyer sur la gâchette. Plus vous appuyez sur la gâchette, plus la vitesse de l'outil augmente. Pour arrêter l'outil, relâchez la gâchette.

ENTRETIEN

ATTENTION :

Assurez-vous toujours que l'outil est hors tension et que la batterie a été enlevée avant d'effectuer toute intervention sur l'outil.

Nettoyage (Fig. 5)

De temps en temps, essuyez l'extérieur de l'outil avec un chiffon humecté d'eau savonneuse. N'utilisez jamais d'essence, diluant ni aucun autre produit similaire, car vous pourriez décolorer l'outil et/ou le fissurer.

Pour maintenir la sécurité et la fiabilité de l'outil, les réparations, l'entretien ou les réglages doivent être effectués par le Centre d'Entretien Makita.

onsignes de sécurité qui accompagnent l'outil.

ACCESSOIRES

ATTENTION :

Ces accessoires ou pièces complémentaires sont recommandés pour l'utilisation avec l'outil Makita spécifié dans ce mode d'emploi. L'utilisation de tout autre accessoire ou pièce peut comporter un risque de blessure. N'utilisez les accessoires ou pièces qu'aux fins mentionnées dans le présent mode d'emploi.

Si vous désirez obtenir plus de détails concernant ces accessoires, veuillez contacter le centre de service après-vente Makita le plus près.

- Bec suceur
- Sac à poussière
- Bec pour coin
- Tuyau droit
- Tuyau flexible
- Raccord
- Les divers types de batteries et chargeurs Makita authentiques
- Couvercle de batterie
- Plaque de fixation (Pour UB121D)

1 Schnellverschluss	4 Gebläseauslaß	7 Halterung
2 Akku	5 Ansaugöffnung	
3 Düse	6 Staubsack	

TECHNISCHE DATEN

Modell	UB121D	UB141D	UB181D
Kapazität			
Unterdruck (Wassersäule)	0–550 mm	0–550 mm	0–550 mm
Luftfördermenge	0–2,3 m ³ /min.	0–2,3 m ³ /min.	0–2,3 m ³ /min.
Leerlaufdrehzahl (min ⁻¹)	0–18 000	0–18 000	0–18 000
Gesamtlänge	516 mm	516 mm	530 mm
Nettogewicht (mit Akku)	1,8 kg	1,9 kg	2,1 kg
Nennspannung	DC 12 V	DC 14,4 V	DC 18 V

- Wir behalten uns vor, Änderungen im Zuge der Entwicklung und des technischen Fortschritts ohne vorherige Ankündigung vorzunehmen.
- Hinweis: Die technischen Daten können von Land zu Land abweichen.

Vorgesehene Verwendung

Das Werkzeug ist für das Blasen von Staub vorgesehen.

Sicherheitshinweise

Lesen und beachten Sie diese Hinweise, bevor Sie das Gerät benutzen.

WICHTIGE SICHERHEITSVORSCHRIFTEN FÜR LADEGERÄT UND AKKU

1. Lesen Sie vor der Benutzung des Akkus alle Anweisungen und Warnhinweise, die an (1) Ladegerät, (2) Akku und (3) Akkuwerkzeug angebracht sind.
2. Untersetzen Sie ein Zerlegen des Akkus.
3. Falls die Betriebszeit beträchtlich kürzer geworden ist, stellen Sie den Betrieb sofort ein. Anderenfalls besteht die Gefahr von Überhitzung, möglichen Verbrennungen und sogar einer Explosion.
4. Falls Elektrolyt in Ihre Augen gelangt, waschen Sie sie mit sauberem Wasser aus, und begeben Sie sich unverzüglich in ärztliche Behandlung. Anderenfalls können Sie Ihre Sehkraft verlieren.
5. Decken Sie die Akkukontakte stets mit der Schutzkappe ab, wenn Sie den Akku nicht benutzen.
6. Der Akku darf nicht kurzgeschlossen werden:
 - (1) Die Kontakte dürfen nicht mit leitfähigem Material berührt werden.
 - (2) Lagern Sie den Akku nicht in einem Behälter zusammen mit anderen Metallgegenständen, wie z.B. Nägel, Münzen usw.
 - (3) Setzen Sie den Akku weder Wasser noch Regen aus.

Ein Kurzschluss des Akkus verursacht starken Stromfluss, der Überhitzung, Verbrennungen und einen Defekt zur Folge haben kann.
7. Lagern Sie Maschine und Akku nicht an Orten, an denen die Temperatur 50°C erreichen oder überschreiten kann.

8. Versuchen Sie niemals, den Akku zu verbrennen, selbst wenn er stark beschädigt oder vollkommen verbraucht ist. Der Akku kann im Feuer explodieren.
9. Achten Sie darauf, dass der Akku nicht fallen gelassen oder Stößen ausgesetzt wird.

BEWAHREN SIE DIESE HINWEISE SORGFÄLTIG AUF.

Hinweise zur Aufrechterhaltung der maximalen Akku-Nutzungsdauer

1. Laden Sie den Akku, bevor er vollkommen erschöpft ist. Schalten Sie die Maschine stets aus, und laden Sie den Akku, wenn Sie ein Nachlassen der Maschinenleistung feststellen.
2. Unterlassen Sie das erneute Laden eines voll aufgeladenen Akkus. Überladen führt zu einer Verkürzung der Nutzungsdauer des Akkus.
3. Laden Sie den Akku bei Raumtemperatur zwischen 10°C – 40°C. Lassen Sie einen heißen Akku abkühlen, bevor Sie ihn laden.
4. Der Nickel-Metallhydrid-Akku muss geladen werden, wenn er länger als sechs Monate nicht benutzt worden ist.

UMWELTSCHUTZ

Das Gerät ist mit einem Nickel-Cadmium-Akku ausgerüstet. Um eine umweltgerechte Entsorgung zu gewährleisten, bitten wir Sie, folgende Punkte zu beachten:

- Gemäß Europäischer Batterierichtlinie 91/157/EWG und nationaler Gesetzgebung (Batterieverordnung) muß der verbrauchte Akku bei einer öffentlichen Sammelstelle, bei Ihrem Makita Kundendienst oder Ihrem Fachhändler zum Recycling abgegeben werden.
- Werfen Sie den verbrauchten Akku nicht in den Hausmüll, ins Feuer oder ins Wasser.

(Nur für die Schweiz)
Ihr Beitrag zum Umweltschutz: Bringen Sie bitte die gebrauchte Batterie an eine offizielle Sammelstelle zurück.



ZUSÄTZLICHE SICHERHEITSBESTIMMUNGEN

1. Bitte lesen Sie diese Gebrauchsanweisung und die Bedienungsanleitung des Ladegerätes vor Gebrauch sorgfältig durch.
2. Beachten Sie, daß die Maschine stets betriebsbereit ist, da sie nicht erst an eine Stromquelle angeschlossen werden muß.
3. Tragen Sie einen Schutzhelm sowie einen Augen-oder Gesichtsschutz.
4. Richten Sie die Saugdüse des Gebläses nie auf in unmittelbarer Nähe stehende Personen.
5. Benutzen Sie immer den Staubsack, wenn Staub, Späne, etc. aufgesaugt werden.
6. Keine noch glimmende Zigarettenasche oder heiße Metallspäne, Schrauben, Nägel und dergleichen aufsaugen.
7. Blockieren Sie niemals die Saugöffnung und/oder den Gebläsestutzen. Die Turbinendrehzahl kann dadurch ansteigen und zum Bruch des Turbinenrades führen.

BEWAHREN SIE DIESE HINWEISE SORGFÄLTIG AUF.

BEDIENUNGSHINWEISE

Ein- und Ausbau des Akkus (Abb. 1)

- Schalten Sie vor dem Ein- bzw. Ausbau des Akkus immer die Maschine ab.
- Um den Akku herauszunehmen, gleichzeitig beide Entriegelungsknöpfe drücken und den Akku aus der Maschine ziehen.
- Zum Einsetzen des Akkus die Erhebung am Akku-Gehäuse in die Nut im Maschinengehäuse ausrichten und den Akku hineinschieben. Stellen Sie sicher, daß der Akku hörbar einrastet, um zu verhindern, daß er herausfällt.
- Beim Einsetzen des Akkus keine Gewalt anwenden. Der Akku muß leicht in die Maschine einzuführen sein.

Gebläse (Abb. 2)

Zum Blasen wird die Saugdüse auf den Gebläsestutzen gesetzt und durch Rechtsdrehung arretiert.

Saugen (Abb. 3 u. 4)

Zum Saugen wird die Saugdüse auf den Saugstutzen gesetzt und der Staubsack auf den Gebläsestutzen montiert.

Der gefüllte Staubsack kann durch Ziehen der Verschlussschiene entleert werden.

VORSICHT:

Leeren Sie den Staubsack, bevor er zu voll wird, da die Saugkraft anderenfalls abnimmt.

Schalterfunktion

VORSICHT:

Vergewissern Sie sich vor dem Einsetzen des Akkus in die Maschine stets, daß der Elektronikschalter ordnungsgemäß funktioniert und beim Loslassen in die AUS-Stellung zurückkehrt.

Zum Einschalten der Maschine drücken Sie den Elektronikschalter. Zum Ausschalten drücken Sie den Elektronikschalter. Zum Ausschalten lassen Sie den Schalter los.

WARTUNG

VORSICHT:

Vor Arbeiten am Gerät vergewissern Sie sich, daß sich der Schalter in der "OFF"- Position befindet und der Akku herausgenommen ist.

Reinigung (Abb. 5)

Wischen Sie die Außenflächen des Geräts von Zeit zu Zeit mit einem Tuch ab, das in einer Seifenlösung angefeuchtet wurde. Verwenden Sie niemals Benzin, Verdünnern oder ähnliche Mittel zur Reinigung des Geräts, da sich bei Verwendung dieser Mittel das Gehäuse verfärben kann und/oder Sprünge darin auftreten können.

Um die Sicherheit und Zuverlässigkeit dieses Gerätes zu gewährleisten, sollten Reparatur-, Wartungs-, und Einstellarbeiten nur von Makita autorisierten Werkstätten oder Kundendienstzentren unter ausschließlicher Verwendung von Makita-Originalersatzteilen ausgeführt werden.

ZUBEHÖR

VORSICHT:

Die folgenden Zubehörteile oder Vorrichtungen werden für den Einsatz mit der in dieser Anleitung beschriebenen Makita-Maschine empfohlen. Die Verwendung anderer Zubehörteile oder Vorrichtungen kann eine Verletzungsgefahr darstellen. Verwenden Sie Zubehörteile oder Vorrichtungen nur für ihren vorgesehenen Zweck.

Wenn Sie weitere Einzelheiten bezüglich dieser Zubehörteile benötigen, wenden Sie sich bitte an Ihre Makita-Kundendienststelle.

- Düse
- Staubsack
- Winklige Düse
- Gerades Rohr
- Schlauch
- Verbindungselement
- Verschiedene Original-Makita-Akkus und -Ladegeräte
- Kontaktschutzkappe
- Anschlagplatte (Für UB121D)

Visione generale

1 Pulsante	4 Uscita soffiatrice	7 Dispositivo di chiusura
2 Cartuccia batteria	5 Ingresso aspirazione	
3 Boccaglio	6 Sacchetto polvere	

DATI TECNICI

Modello	UB121D	UB141D	UB181D
Capacità			
Pressione dell'aria (colonna dell'acqua)	0–550 mm	0–550 mm	0–550 mm
Volume dell'aria	0–2,3 m ³ /min.	0–2,3 m ³ /min.	0–2,3 m ³ /min.
Velocità a vuoto (min ⁻¹)	0–18.000	0–18.000	0–18.000
Lunghezza totale	516 mm	516 mm	530 mm
Peso netto (con cartuccia batteria)	1,8 kg	1,9 kg	2,1 kg
Tensione nominale	C.c. 12 V	C.c. 14,4 V	C.c. 18 V

- Per il nostro programma di ricerca e sviluppo continui, i dati tecnici sono soggetti a modifiche senza preavviso.
- Nota: I dati tecnici potrebbero differire a seconda del paese di destinazione del modello.

Utilizzo previsto

Questo utensile serve a soffiare via la polvere.

Consigli per la sicurezza

Per la vostra sicurezza, riferitevi alle accluse istruzioni per la sicurezza.

ISTRUZIONI IMPORTANTI DI SICUREZZA PER IL CARICABATTERIA E LA CARTUCCIA DELLA BATTERIA

1. Prima di usare la cartuccia della batteria, leggere tutte le istruzioni e le avvertenze sul (1) carica-batteria, sulla (2) batteria e sul (3) prodotto che utilizza la batteria.
2. Non smontare la cartuccia della batteria.
3. Se il tempo di utilizzo è diventato molto corto, smettere immediatamente di usare l'utensile. Può risultare un rischio di surriscaldamento, possibili ustioni e addirittura un'esplosione.
4. Se l'elettrolita va negli occhi, risciacquarli con acqua pulita e rivolgersi immediatamente ad un medico. Può risultare la perdita della vista.
5. Coprire sempre i terminali della batteria con il coperchio della batteria quando non si usa la cartuccia della batteria.
6. Non cortocircuitare la cartuccia della batteria:
 - (1) Non toccare i terminali con qualche metallo conduttivo.
 - (2) Evitare di conservare la cartuccia della batteria in un contenitore con altri oggetti metallici come i chiodi, le monete, ecc.
 - (3) Non esporre la cartuccia della batteria all'acqua o alla pioggia.
 Un cortocircuito della batteria può causare un grande flusso di corrente, il surriscaldamento, possibili ustioni e addirittura un guasto.
7. Non conservare l'utensile e la cartuccia della batteria in luoghi in cui la temperatura può raggiungere o superare i 50°C.
8. Non incenerire la cartuccia della batteria anche se è gravemente danneggiata o è completamente esaurita. La cartuccia della batteria può esplodere e provocare un incendio.

9. Fare attenzione a non lasciar cadere o a colpire la batteria.

CONSERVARE QUESTE ISTRUZIONI.

Suggerimenti per mantenere la durata massima della batteria

1. Caricare la cartuccia della batteria prima che si scarichi completamente.
Smettere sempre di usare l'utensile e caricare la cartuccia della batteria quando si nota che la potenza dell'utensile è diminuita.
2. Non ricaricare mai una cartuccia della batteria completamente carica. La sovraccarica riduce la durata della batteria.
3. Caricare la cartuccia della batteria con la temperatura ambiente da 10°C a 40°C. Lasciar raffreddare una cartuccia della batteria calda prima di caricarla.
4. Caricare la cartuccia della batteria all'idruro di nickel metallico quando non la si usa per più di sei mesi.

(PER LA SVIZZERA SOLTANTO) PROTEZIONE DELL'AMBIENTE

La Vostra contribuzione per la protezione dell'ambiente:

Porta la batteria al collettivo ufficiale.



ULTERIORI REGOLE DI SICUREZZA PER L'UTENSILE

1. Leggere attentamente questo manuale di istruzioni e il manuale di istruzioni del caricatore prima dell'uso.
2. Tenere a mente che questo utensile è sempre in condizioni operative, in quanto non è necessario collegarlo ad una presa di corrente.
3. Usare sempre occhiali di protezione, il cappello e una maschera durante l'uso della soffiatrice.
4. Mai puntare il convogliatore dei trucioli verso nessuno nelle vicinanze quando si usa la soffiatrice.
5. Sempre inserire la sacca aspirapolvere quando si vuole aspirare polvere, trucioli e roba simile.
6. Non raccogliere le ceneri delle sigarette ancora fumanti, bave metalliche appena tagliate, viti, chiodi ed altri oggetti simili.

7. **Mai bloccare l'entrata dell'aspiratore oppure la uscita. L'aumento del numero di giri del motore può divenire la causa di rotture pericolose.**

CONSERVARE QUESTE ISTRUZIONI.

ISTRUZIONI PER L'USO

Inserzione e rimozione della cartuccia (Fig. 1)

- Spegnere sempre l'utensile prima della inserzione o della rimozione della cartuccia batteria.
- Per rimuovere la cartuccia batteria, toglierla dall'utensile premendo i bottoni su entrambi i lati della cartuccia.
- Per inserire la cartuccia batteria, allineare l'appendice della cartuccia batteria con la scanalatura dell'alloggiamento e spingerla in posizione. Inserirli sempre completamente finché non si blocca in posizione con un piccolo scatto, perché altrimenti potrebbe cadere dall'utensile causando ferite all'utente o a chi è vicino.
- Non mettere molta pressione quando si inseriscono la cartuccia batteria. Quando la cartuccia batteria non entrano bene vuol dire che non sono inserite bene.

Soffiatura (Fig. 2)

Per la soffiatura di polvere attaccare il convogliatore di trucioli all'attacco di soffiatura e farlo girare verso il senso dell'orologio per fermarlo.

Aspirazione di polvere (Fig. 3 e 4)

Per l'aspirazione della polvere, fissare il convogliatore nell'attacco di aspirazione e il collettore della polvere nell'attacco di soffiatura.

Dopo che il collettore della polvere è stato riempito vuotare il contenuto del collettore della polvere in un contenitore aprendo la chiusura di sicurezza.

ATTENZIONE:

Svuotare il sacchetto della polvere prima che diventi troppo pieno, perché altrimenti la forza di aspirazione si riduce.

Funzionamento dell'interruttore

ATTENZIONE:

Prima di inserire la cartuccia batteria nell'utensile, accertarsi sempre che l'interruttore funzioni correttamente e ritorni sulla posizione "OFF" quando viene rilasciato.

Per avviare l'utensile, schiacciare semplicemente il grilletto dell'interruttore. La velocità dell'utensile aumenta con l'aumentare della pressione sull'interruttore. Rilasciare il grilletto per arrestare l'utensile.

MANUTENZIONE

ATTENZIONE:

Prima di effettuare ogni tipo di lavoro sull'utensile, assicuratevi sempre che essa sia spenta e che la cartuccia batteria rimossa.

Pulizia (Fig. 5)

Pulire di tanto in tanto l'esterno dell'utensile usando un panno inumidito con acqua e sapone. Mai usare benzina, solventi od altre sostanze simili, perché si possono causare scolorimenti e/o crepe.

Per mantenere la sicurezza e l'affidabilità del prodotto, le riparazioni, la manutenzione o le regolazioni dovrebbero essere eseguite da un centro di assistenza Makita autorizzato.

ACCESSORI

ATTENZIONE:

Per l'utensile specificato in questo manuale, si consigliano questi accessori o ricambi. L'utilizzo di altri accessori o ricambi può costituire un pericolo. Usare soltanto gli accessori o ricambi specificati per il loro utilizzo.

Per maggiori dettagli e l'assistenza, rivolgersi al Centro Assistenza Makita locale.

- Boccaglio
- Sacchetto polvere
- Boccaglio per angoli
- Tubo diritto
- Manicotto
- Giunto
- Vari tipi di batterie e caricatori genuini Makita
- Coperchio batteria
- Piastra di regolazione (Per UB121D)

Verklaring van algemene gegevens

1 Duwknop	4 Blaasuitlaat	7 Sluiting
2 Accu	5 Zuiginlaat	
3 Mondstuk	6 Stofzak	

TECHNISCHE GEGEVENS

Model	UB121D	UB141D	UB181D
Capaciteit			
Luchtdruk (waterkolom)	0 – 550 mm	0 – 550 mm	0 – 550 mm
Luchtvolume	0 – 2,3 m ³ /min.	0 – 2,3 m ³ /min.	0 – 2,3 m ³ /min.
Toerental onbelast (min ⁻¹)	0 – 18 000	0 – 18 000	0 – 18 000
Totale lengte	516 mm	516 mm	530 mm
Netto gewicht (accu inbegrepen)	1,8 kg	1,9 kg	2,1 kg
Nominale spanning	12 V gelijkstroom	14,4 V gelijkstroom	18 V gelijkstroom

- In verband met ononderbroken research en ontwikkeling behouden wij ons het recht voor bovenstaande technische gegevens te wijzigen zonder voorafgaande kennisgeving.
- Opmerking: De technische gegevens kunnen van land tot land verschillen.

Doelinden van gebruik

Dit gereedschap is bedoeld voor het wegblazen van stof.

Veiligheidswenken

Voor uw veiligheid dient u de bijgevoegde Veiligheidsvoorschriften nauwkeurig op te volgen.

BELANGRIJKE

**VEILIGHEIDSVOORSCHRIFTEN
VOOR ACCULADER EN ACCU**

1. Lees alle voorschriften en waarschuwingen op (1) de acculader, (2) de accu, en (3) het product waarvoor de accu wordt gebruikt, aandachtig door alvorens de acculader in gebruik te nemen.
2. Neem de accu niet uit elkaar.
3. Als de gebruikstijd van een opgeladen accu aanzienlijk korter is geworden, moet u het gebruik ervan onmiddellijk stopzetten. Voortgezet gebruik kan oververhitting, brandwonden en zelfs een ontploffing veroorzaken.
4. Als er elektrolyt in uw ogen is terechtgekomen, spoel dan uw ogen met schoon water en roep onmiddellijk de hulp van een dokter in. Elektrolyt in de ogen kan blindheid veroorzaken.
5. Bedek de accuklemmen altijd met de accupak wanneer u de accu niet gebruikt.
6. Voorkom kortsluiting van de accu:
 - (1) Raak de accuklemmen nooit aan met een geleidend materiaal.
 - (2) Bewaar de accu niet in een bak waarin andere metalen voorwerpen zoals spijkers, munten e.d. worden bewaard.
 - (3) Stel de accu niet bloot aan water of regen. Kortsluiting van de accu kan oorzaak zijn van een grote stroomafgifte, oververhitting, brandwonden, en zelfs defecten.
7. Bewaar het gereedschap en de accu niet op plaatsen waar de temperatuur kan oplopen tot 50°C of hoger.

8. Werp de accu nooit in het vuur, ook niet wanneer hij zwaar beschadigd of volledig versleten is. De accu kan namelijk ontploffen in het vuur.
9. Wees voorzichtig dat u de accu niet laat vallen en hem niet blootstelt aan schokken of stoten.

BEWAAR DEZE VOORSCHRIFTEN.

Tips voor een maximale levensduur van de accu

1. Laad de accu op voordat hij volledig ontladen is. Stop het gebruik van het gereedschap en laad de accu op telkens wanneer u vaststelt dat het vermogen van het gereedschap is afgenomen.
2. Laad een volledig opgeladen accu nooit opnieuw op. Als u de accu te veel oplaadt, zal hij minder lang meegaan.
3. Laad de accu op bij een kamertemperatuur tussen 10°C en 40°C. Laad een warme accu afkoelen alvorens hem op te laden.
4. Laad de nikkel-metaalhydride accu op telkens wanneer u hem langer dan zes maanden niet hebt gebruikt.

BIJGEVOEGDE

**VEILIGHEIDSVOORSCHRIFTEN
VOOR DE MACHINE**

1. Lees deze gebruiksaanwijzing en ook de gebruiksaanwijzing van de acculader vóór het gebruik aandachtig door.
2. Denk eraan dat dit gereedschap altijd gebruiksklaar is, omdat het niet op een stopcontact hoeft te worden aangesloten.
3. Draag altijd een veiligheidsbril, een pet en een stofmasker, wanneer u dit blaasapparaat gebruikt.
4. Richt, wanneer u het blaasapparaat gebruikt, de luchtgeleider nooit op iemand die zich in uw nabijheid bevindt.
5. Gebruik altijd de stofzak als u met het gereedschap stof, spaanders en dergelijke opzuigt.
6. Zuig nooit nog brandende sigarettenpeuken of sigarettenas, nog hete metaalkrullen, schroeven, spijkers en dergelijke op.
7. Blokkeer nooit de zuiginlaat en/of de blaasuitlaat. Door de motor sneller te laten draaien kan de waaier breken hetgeen groot gevaar oplevert.

BEWAAR DEZE VOORSCHRIFTEN.

BEDIENINGSVOORSCHRIFTEN

Plaatsen en verwijderen van accu (Fig. 1)

- Schakel de machine altijd uit voordat een accu geplaatst of verwijderd wordt.
- Om de accu te verwijderen, neemt u het uit het gereedschap terwijl u de duwknoppen aan beide zijden van de accu indrukt.
- Om de accu te installeren, past u de rug op de accu in de groef in de behuizing van het gereedschap, en dan schuift u de accu naar binnen. Schuif de accu zo ver mogelijk erin, totdat het met een klikgeluid vergrendelt. Indien u dit niet doet, kan de accu per ongeluk uit het gereedschap vallen en uzelf of anderen verwonden.
- Als de accu moeilijk in de houder komt, probeer het dan niet met geweld in te duwen. Indien de accu er niet gemakkelijk ingaat, dan houdt u het verkeerd om.

Wegblazen van stof (Fig. 2)

Voor het wegblazen van stof dient u het mondstuk op de luchtuitlaat te bevestigen en vervolgens naar rechts om te draaien om het vast te zetten.

Stofzuiging (Fig. 3 en 4)

Voor de stofzuiging, zet u het mondstuk aan de luchtinlaat en de stofzak aan de luchtuitlaat, zoals gezien rechtsaf.

Nadat de zak gevuld is met stof, opent u de sluiting en ledig de inhoud van de stofzak in een vuilnisbak.

LET OP:

Maak de stofzak leeg alvorens deze te vol raakt, aangezien de zuigkracht anders zal verminderen.

Werking van de trekschakelaar

LET OP:

Alvorens de accu in het gereedschap te plaatsen, moet u altijd controleren of de trekschakelaar juist werkt en bij het loslaten naar de "OFF" positie terugkeert.

Om het gereedschap in te schakelen, drukt u gewoon de trekschakelaar in. Hoe dieper de trekschakelaar wordt ingedrukt, hoe sneller de machine draait. Om het gereedschap uit te schakelen, de trekschakelaar loslaten.

ONDERHOUD

LET OP:

Controleer altijd of de machine is uitgeschakeld en de accu is losgekoppeld vooraleer onderhoud uit te voeren aan de machine.

Reinigen (Fig. 5)

Veeg de buitenkant van het gereedschap regelmatig schoon met een doek die met zeepwater is bevochtigd. Gebruik nooit benzine, verfverdunder en dergelijke, aangezien dit verkleuring en/of scheuren tot gevolg kan hebben.

Opdat het gereedschap veilig en betrouwbaar blijft, dienen alle reparaties, onderhoud of afstellingen te worden uitgevoerd bij een erkend Makita service centrum.

ACCESSOIRES

LET OP:

Deze accessoires of hulpstukken worden aanbevolen voor gebruik met het Makita gereedschap dat in deze gebruiksaanwijzing wordt beschreven. Het gebruik van andere accessoires of hulpstukken kan gevaar voor persoonlijke verwonding opleveren. Gebruik de accessoires of hulpstukken uitsluitend voor het gespecificeerde doel.

Wenst u meer informatie over deze accessoires, neem dan contact op met het dichtstbijzijnde Makita servicecentrum.

- Mondstuk
- Stofzak
- Hoekmondstuk
- Rechte pijp
- Buigzame slang
- Verbindingsstuk
- Diverse types originele Makita accu's en acculaders
- Batterijkapje
- Stelplaat (Voor UB121D)

1 Pulsador	4 Salida de sopladora	7 Cierre
2 Cartucho de batería	5 Boca de succión	
3 Boquilla	6 Bolsa de polvo	

ESPECIFICACIONES

Modelo	UB121D	UB141D	UB181D
Capacidades			
Presión de aire (columna de agua)	0–550 mm	0–550 mm	0–550 mm
Velumende aire	0–2,3 m ³ /min.	0–2,3 m ³ /min.	0–2,3 m ³ /min.
Velocidad en vacío (min ⁻¹)	0–18.000	0–18.000	0–18.000
Longitud total	516 mm	516 mm	530 mm
Peso neto (con cartucho de batería)	1,8 kg	1,9 kg	2,1 kg
Tensión nominal	12 V CC	14,4 V CC	18 V CC

- Debido a un programa continuo de investigación y desarrollo, las especificaciones aquí dadas están sujetas a cambios sin previo aviso.
- Nota: Las especificaciones pueden ser diferentes de país a país.

Uso previsto

La herramienta ha sido prevista para soplar polvo.

Sugerencias de seguridad

Para su propia seguridad, consulte las instrucciones de seguridad incluidas.

INSTRUCCIONES DE SEGURIDAD IMPORTANTES PARA EL CARGADOR Y CARTUCHO DE BATERÍA

1. Antes de utilizar el cartucho de batería, lea todas las instrucciones e indicaciones de precaución sobre (1) el cargador de baterías, (2) la batería, y (3) el producto con el que se utiliza la batería.
2. No desarme el cartucho de batería.
3. Si el tiempo de uso del cartucho de batería se acorta demasiado, deje de usarlo inmediatamente. Podría resultar en un riesgo de recalentamiento, posibles quemaduras e incluso una explosión.
4. Si entra electrólito en sus ojos, aclárelos con agua limpia y vea a un médico inmediatamente. Existe el riesgo de poder perder la vista.
5. Cubra siempre los terminales de la batería con la tapa de la batería cuando no esté usando el cartucho de batería.
6. No cortocircuite el cartucho de batería:
 - (1) No toque los terminales con ningún material conductor.
 - (2) Evite guardar el cartucho de batería en un cajón junto con otros objetos metálicos, tales como clavos, monedas, etc.
 - (3) No exponga el cartucho de batería al agua ni a la lluvia.

Un cortocircuito en la batería puede producir una gran circulación de corriente, un recalentamiento, posibles quemaduras e incluso una rotura de la misma.
7. No guarde la herramienta ni el cartucho de batería en lugares donde la temperatura pueda alcanzar o exceder los 50°C.

8. **Nunca incinere el cartucho de batería incluso en el caso de que esté dañado seriamente o ya no sirva en absoluto. El cartucho de batería puede explotar si se tira al fuego.**
9. Tenga cuidado de no dejar caer ni golpear el cartucho de batería.

GUARDE ESTAS INSTRUCCIONES.

Consejos para alargar al máximo la vida de servicio de la batería

1. Cargue el cartucho de batería antes de que se descargue completamente. Pare siempre la operación y cargue el cartucho de batería cuando note menos potencia en la herramienta.
2. No cargue nunca un cartucho de batería que esté completamente cargado. La sobrecarga acortará la vida de servicio de la batería.
3. Cargue el cartucho de batería a temperatura ambiente de 10°C–40°C. Si un cartucho de batería está caliente, déjelo enfriar antes de cargarlo.
4. Cargue el cartucho de batería de hidruro metálico de níquel cuando no lo utilice durante más de seis meses.

NORMAS DE SEGURIDAD ADICIONALES PARA LA HERRAMIENTA

1. Lea detenidamente este manual de instrucciones y el manual de instrucciones antes del uso.
2. Tenga presente que esta herramienta está siempre en condición de funcionamiento, porque no es necesario enchufarla en una toma de corriente eléctrica.
3. Emplee siempre gafas de protección, gorro y máscara cuando emplee el soplador.
4. No apunte nunca la boquilla a nadie que esté cerca cuando emplee el soplador.
5. Emplee siempre la bolsa del polvo para recolectar el polvo, las virutas, y objetos semejantes.
6. No recoja colillas de cigarrillos todavía encendidas, virutas de metal recién cortadas, tornillos, clavos ni objetos por el estilo.

7. **No bloquee nunca la entrada de succión ni la salida del soplador. Las mayores revoluciones del motor pueden causar peligrosas roturas del ventilador.**

GUARDE ESTAS INSTRUCCIONES.

INTRUCCIONES PARA EL FUNCIONAMIENTO

Insalación o extracción del cartucho de la batería (Fig. 1)

- Antes de insertar o de extraer el cartucho de la batería, asegúrese siempre de desconectar la herramienta.
- Para retirar el cartucho de la batería, sáquelo de la herramienta mientras presiona los pulsadores a cada lado del mismo.
- Para insertar el cartucho de la batería, alinee la lengüeta del cartucho de batería con la acanaladura en el alojamiento y deslícelo hasta alojarlo en su lugar. Insértelo siempre a fondo hasta que quede bloqueado produciendo un ligero chasquido. En caso contrario, podría caerse accidentalmente de la herramienta y causarle heridas a usted o a alguien que se encuentre cerca de usted.
- No fuerce la introducción del cartuchode la batería. Si el cartucho no se desliza hacia adentro fácilmente, quiere decir que no está siendo insertado correctamente.

Soplado (Fig. 2)

Para soplar polvo, una la boquilla a la salida del soplador, girándola hacia la derecha para bloquearla en posición.

Succión del polvo (Fig. 3 y 4)

Para la succión del polvo, coloque la boquilla en la entrada de succión y la bolsa para el polvo en la salida del soplador.

Después de haberse llenado de polvo la bolsa, vacíela en un recipiente de polvo abriendo el fijador.

PRECAUCIÓN:

Vacíe la bolsa de polvo antes de que se llene, o se reducirá la fuerza de succión.

Accionamiento del interruptor

PRECAUCIÓN:

Antes de insertar el cartucho de batería, compruebe siempre para ver si el interruptor de gatillo se acciona correctamente y regresa a la posición "OFF" cuando se libera.

Para encender la herramienta, simplemente presione el gatillo. La velocidad de la herramienta aumenta incrementando la presión ejercida en el gatillo. Suelte el gatillo para parar.

MANTENIMIENTO

PRECAUCIÓN:

Asegúrese siempre de que la herramienta está apagada y de que el cartucho de baterías haya sido retirado antes de realizar cualquier trabajo en la herramienta.

Limpieza (Fig.5)

De vez en cuando, limpie el exterior de la herramienta utilizando un paño humedecido en agua jabonosa. No utilice nunca gasolina, diluyente ni substancias por el estilo, porque podría producirse decoloración y/o grietas.

Para mantener la seguridad y fiabilidad del producto, las reparaciones, el mantenimiento y los ajustes deberán ser realizados por un Centro de Servicio Autorizado de Makita.

ACCESORIOS

PRECAUCIÓN:

Estos accesorios o aditamentos están recomendados para su uso con la herramienta Makita especificada en este manual. El uso de cualquier otro accesorio o aditamento puede suponer un riesgo de lesiones personales. Utilice el accesorio o aditamento exclusivamente para su uso declarado.

Si necesita información más detallada sobre estos accesorios, consulte con su centro local de servicio de Makita.

- Boquilla
- Bolsa de polvo
- Boquilla para esquinas
- Tubo recto
- Manguera flexible
- Junta
- Diferentes tipos de baterías y cargadores genuinos de Makita
- Tapa de la batería
- Tope (Para UB121D)

1 Botão de pressão	4 Saída do soprador	7 Fecho
2 Bateria	5 Entrada da sucção	
3 Bocal	6 Saco do pó	

ESPECIFICAÇÕES

Modelo	UB121D	UB141D	UB181D
Capacidades			
Pressão de ar (coluna de água)	0–550 mm	0–550 mm	0–550 mm
Volume de ar	0–2,3 m ³ /min.	0–2,3 m ³ /min.	0–2,3 m ³ /min.
Velocidade em vazio (min ⁻¹)	0–18.000	0–18.000	0–18.000
Comprimento total	516 mm	516 mm	530 mm
Peso líquido (com a bateria)	1,8 kg	1,9 kg	2,1 kg
Voltagem nominal	CC 12 V	CC 14,4 V	CC 18 V

- Devido a um programa contínuo de pesquisa e desenvolvimento, estas especificações podem ser alteradas sem aviso prévio.
- Nota: As especificações podem variar de país para país.

Utilização a que se destina

Esta ferramenta é para assoprar pó.

Conselhos de segurança

Para sua segurança, leia as instruções anexas.

IMPORTANTES INSTRUÇÕES DE SEGURANÇA PARA O CARREGADOR E BATERIA

1. Antes de utilizar a bateria, leia todas as instruções e etiquetas de precaução no (1) carregador de bateria (2) bateria e (3) produto que utiliza a bateria.
2. Não abra a bateria.
3. Se o tempo de funcionamento se tornar excessivamente curto, páre o funcionamento imediatamente. Pode resultar em sobreaquecimento, possíveis queimaduras e mesmo explosão.
4. Se entrar electrólito nos seus olhos, lave-os com água e consulte imediatamente um médico. Pode resultar em perda de visão.
5. Cubra sempre os terminais da bateria com a capa da bateria quando a não estiver a utilizar.
6. Não corte-circuite a bateria:
 - (1) Não toque nos terminais com qualquer material condutor.
 - (2) Evite guardar a bateria juntamente com outros objectos metálicos tais como pregos, moedas, etc.
 - (3) Não exponha a bateria à água ou chuva. Um curto-circuito pode ocasionar um enorme fluxo de corrente, sobreaquecimento, possíveis queimaduras e mesmo estragar-se.
7. Não guarde a ferramenta e a bateria em locais onde a temperatura pode atingir ou exceder 50°C.
8. Não queime a bateria mesmo que esteja estragada ou completamente gasta. A bateria pode explodir no fogo.
9. Tenha cuidado para não deixar cair ou dar pancadas na bateria.

GUARDE ESTAS INSTRUÇÕES.

Conselhos para manter a máxima vida útil da bateria

1. Carregue a bateria antes que esteja completamente descarregada. Páre sempre o funcionamento da ferramenta e carregue a bateria quando notar menos poder na ferramenta.
2. Nunca carregue uma bateria completamente carregada. Carregamento excessivo diminui a vida útil da bateria.
3. Carregue a bateria à temperatura ambiente de 10°C – 40°C. Deixe que uma bateria quente arrefeça antes de a carregar.
4. Carregue a bateria de Níquel Metal Hidreto quando não a utilizar durante mais do que seis meses.

REGRAS DE SEGURANÇA ADICIONAIS PARA A FERRAMENTA

1. Leia este manual de instruções e as instruções do carregador cuidadosamente antes da utilização.
2. Não se esqueça de que esta ferramenta está sempre operacional pois não necessita de ser ligada a uma tomada de corrente eléctrica.
3. Use sempre óculos de protecção, um boné e uma máscara quando estiver a trabalhar com o soprador.
4. Quando estiver em funcionamento nunca dirija o soprador na direcção de terceiros.
5. Utilize sempre o saco para o pó para aspirar o pó, as aparas e similares.
6. Não aspire pontas de cigarros ainda quentes, aparas de metal acabado de cortar, parafusos, pregos e objectos semelhantes.
7. Nunca obstrua a entrada de aspiração nem a saída do soprador. As altas rotações do motor poderão causar uma perigosa ruptura do ventilador.

GUARDE ESTAS INSTRUÇÕES.

INSTRUÇÕES DE FUNCIONAMENTO

Instalação ou extracção da bateria (Fig. 1)

- Desligue sempre a ferramenta antes de colocar ou extrair a bateria.
- Para tirar a bateria, retire-a da ferramenta enquanto pressiona os botões de pressão em ambos os lados da bateria.
- Para colocar a bateria, alinhe a saliência na bateria com a ranhura no suporte e deslize-a para o seu lugar. Coloque-a sempre até ao fim, até que fique preso no lugar com um clique. Se assim não for, pode acidentalmente cair da ferramenta, ferindo-o ou a alguém à sua volta.
- Não force a bateria ao introduzi-la. Se não deslizar com facilidade é porque não está a fazê-lo de modo correcto.

Soprar (Fig. 2)

Para soprar o pó, acople a boquilha à flange de saída do soprador, rodando-a para a direita até ficar fixa.

Aspirar (Fig. 3 e 4)

Para aspirar o pó, instale a boquilha na entrada de aspiração e o saco para o pó na flange de saída do soprador.

Quando o saco para pó estiver cheio, esvazie-o num recipiente próprio, abrindo o fecho.

PRECAUÇÃO:

Esvazie o saco de pó antes de ficar demasiado cheio ou a força de sucção diminuirá.

Acção do interruptor

PRECAUÇÃO:

Antes de colocar a bateria na ferramenta certifique-se de que o gatilho funciona correctamente e volta para a posição "OFF" (desligado) quando o solta.

Para ligar a ferramenta carregue simplesmente no gatilho. A velocidade da ferramenta aumenta consoante a pressão exercida no gatilho. Solte o gatilho para parar.

MANUTENÇÃO

PRECAUÇÃO:

Certifique-se sempre de que a ferramenta se encontra desligada e de que a bateria foi retirada antes de efectuar qualquer inspecção e manutenção.

Limpeza (Fig. 5)

De tempos a tempos, limpe o exterior da máquina utilizando um pano embebido em água com sabão. Nunca utilize gasolina, diluentes ou semelhante pois pode descolar ou causar falhas no exterior da máquina.

Para salvaguardar a segurança e a fiabilidade do produto, as reparações, manutenção e afinações deverão ser sempre efectuadas por um Centro de Assistência Oficial MAKITA.

ACESSÓRIOS

PRECAUÇÃO:

Estes acessórios ou acoplamentos são os recomendados para uso na ferramenta MAKITA especificada neste manual. A utilização de qualquer outro acessórios ou acoplamento poderá ser perigosa para o operador. Os acessórios ou acoplamentos devem ser utilizados de maneira adequada e apenas para os fins a que se destinam.

No caso de necessitar ajuda para mais detalhes sobre estes acessórios, consulte ao departamento de assistência local da Makita.

- Bocal
- Saco do pó
- Bocal de canto
- Tubo direito
- Mangueira flexível
- Junta
- Vários tipos de baterias Makita e carregadores
- Cobertura da bateria
- Placa de apoio (Para UB121D)

1 Trykknop	4 Udblæsningshul	7 Fæste
2 Akku	5 Indsugningshul	
3 Mundstykke	6 Støvpose	

SPECIFIKATIONER

Model	UB121D	UB141D	UB181D
Kapacitet			
Lufttryk (vandsøjle)	0–550 mm	0–550 mm	0–550 mm
Luftmængde	0–2,3 m ³ /min.	0–2,3 m ³ /min.	0–2,3 m ³ /min.
Omdrejninger (min ⁻¹)	0–18 000	0–18 000	0–18 000
Længde	516 mm	516 mm	530 mm
Vægt (med akku)	1,8 kg	1,9 kg	2,1 kg
Spænding	DC 12 volt	DC 14,4 volt	DC 18 volt

- Ret til tekniske ændringer forbeholdes.
- Bemærk: Tekniske data kan variere fra land til land.

Tilsluttet anvendelse

Denne maskine er beregnet til at blæse støv væk.

Sikkerhedsforskrifter

For Deres egen sikkerheds skyld bør De sætte Dem ind i sikkerhedsforskrifterne.

VIGTIGE SIKKERHEDSFORSKRIFTER FOR OPLADER & BATTERIPATRON

1. Læs alle instruktioner og advarselmærkater på (1) batteriopladeren, (2) batteriet og (3) produktet, som anvender batterier.
2. Lad være med at skille batteripatronen ad.
3. Hold straks op med at anvende opladeren, hvis brugstiden er blevet stærkt afkortet. Fortsat anvendelse kan resultere i risiko for overophedning, forbrændinger og endog eksplosion.
4. Hvis du har fået batterielektrolyt i øjnene, skal du straks skylle den ud med rent vand og derefter øjeblikkeligt søge lægehjælp. I modsat fald kan resultatet blive, at du mister synet.
5. Dæk altid batteriterminalerne med batteridækslet, når batteripatronen ikke anvendes.
6. Vær påpasselig med ikke at komme til at kortslutte batteripatronen:
 - (1) Rør ikke ved terminalerne med noget ledende materiale.
 - (2) Undgå at opbevare batteripatronen i en beholder sammen med andre genstande af metal, som for eksempel søm, mønter og lignende.
 - (3) Udsæt ikke batteripatronen for vand eller regn.
 Kortslutning af batteriet kan være årsag til en kraftig øgning af strømmen, overophedning, mulige forbrændinger og endog maskinstop.
7. Opbevar ikke maskinen og batteripatronen på et sted, hvor temperaturen kan nå eller overstige 50°C.
8. Lad være med at brænde batteriet, selv ikke i tilfælde, hvor det har lidt alvorlig skade eller er fuldstændig udtjent. Batteripatronen kan eksplodere, hvis man forsøger at brænde den.

9. Lad være med at brænde batteriet eller udsætte det for stød.

GEM DENNE BRUGSANVISNING.

Tips til opnåelse af maksimal batterilevetid

1. Oplad altid batteripatronen, inden den er helt afladet.
Stop altid maskinen og oplad batteripatronen, hvis det bemærkes, at maskineffekten er dalende.
2. Genoplad aldrig en fuldt opladet batteripatron. Overopladning vil afkorte batteriets levetid.
3. Oplad batteripatronen ved stuetemperatur ved 10°C–40°C. Lad altid en varm batteripatron få tid til at køle af, inden den oplades.
4. Oplad nikkel-metal-hybrid batteripatronen, hvis den ikke skal anvendes i mere end seks måneder.

YDERLIGERE SIKKERHEDSFORSKRIFTER FOR MASKINEN

1. Læs denne brugsanvisning samt brugsanvisningen til opladeren ophyggeligt før brug.
2. Vær opmærksom på at maskinen altid er driftsklar, da den ikke behøver at tilsluttes en stikkontakt.
3. Bær altid beskyttelsesbriller, kasket og maske når blæseren anvendes.
4. Ret aldrig mundstykket mod personer i nærheden når blæseren anvendes.
5. Anvend altid støvposen når der skal opsamles støv, spåner o.lign.
6. Sug aldrig stadig glødende cigaretaske, varme metalspåner, skruer, søm eller lignende.
7. Blokér aldrig indsugningshullet og/eller udblæsningshullet. Øgede motoromdrejninger kan medføre farlig beskadigelse af blæseren.

GEM DENNE BRUGSANVISNING.

ANVENDELSE

Montering og afmontering af akku (Fig. 1)

- Kontroller altid, at maskinen er slået fra, før installation eller fjernelse af akkuen.
- For at fjerne akkuen trykkes samtidigt på trykknapperne på begge sider af akkuen og den trækkes ud af maskinen.
- For at sætte en ny akku i, placeres denne så fjeren på akkuen passer med noten i åbningen på maskinen. Akkuen skubbes helt i bund indtil den klikker på plads i begge sider. Kontroller altid at akkuen er helt fastlåst ved at trække i den.
- Brug aldrig magt når akkuen sættes i. Hvis ikke akkuen glider i uden besvær, er det fordi den vender forkert.

Udblæsning (Fig. 2)

For støvudblæsning sættes mundstykket til udblæsningshullet og drejes med uret for at låse det på plads.

Støvindsugning (Fig. 3 og 4)

For støvindsugning sættes mundstykket på indsugningshullet og støvposen til udblæsningshullet.

Når støvposen er fyldt, tømmes den ved at åbne låsen og ryste posens indhold ud. Tænk på miljøet.

FORSIGTIG:

Tøm støvposen, før den bliver helt fuld. Ellers nedsættes sugekraften.

Afbryderbetjening

ADVARSEL:

Før akkuen sættes i maskinen, bør det altid kontrolleres, at afbryderknappen fungerer korrekt og returnerer til "OFF" positionen, når den slippes.

For at starte maskinen trykkes der blot på afbryderen. Maskinhastigheden øges ved at øge trykket på kontakten. Slip afbryderen for at stoppe.

VEDLIGEHOLDELSE

FORSIGTIG:

Sørg altid for at maskinen er slukket, og at akkuen er taget ud, før der gennemføres noget arbejde på selve maskinen.

Rengøring (Fig. 5)

Fra tid til anden bør ydersiden af maskinen aftørres med en klud, der er fugtet i sæbevand. Anvend aldrig benzin, fortynder eller lignende, da det kan medføre misfarvning og/eller forårsage revner.

For at opretholde produktets sikkerhed og pålidelighed, må istandsættelse, vedligeholdelse eller justering kun udføres af et autoriseret Makita service center.

TILBEHØR

FORSIGTIG:

Det i denne manual specificerede tilbehør og anordninger anbefales til brug sammen med Deres Makita maskine. Brug af andet tilbehør og andre anordninger kan udgøre en risiko for personskade. Anvend kun tilbehør og anordninger til de beskrevne formål.

Hvis De behøver assistance eller yderligere detaljer om dette tilbehør, bedes De kontakte Deres lokale Makita servicecenter.

- Mundstykke
- Støvpose
- Kantsuger
- Lige rør
- Flexslange
- Led
- Forskellige typer af originale Makita-akkuer og opladere
- Akkukappe
- Indstillingsplade (For UB121D)

1 Tryckspärr	4 Blåsuttag	7 Plastlås
2 Kraftkassett	5 Sugintag	
3 Munstycke	6 Damppåse	

TEKNISKA DATA

Modell	UB121D	UB141D	UB181D
Kapacitet			
Lufttryck (vattenstapel)	0–550 mm	0–550 mm	0–550 mm
Luftvolym	0–2,3 m ³ /min.	0–2,3 m ³ /min.	0–2,3 m ³ /min.
Obelastat varvtal (min ⁻¹)	0–18 000	0–18 000	0–18 000
Total längd	516 mm	516 mm	530 mm
Nettovikt (med kraftkassett)	1,8 kg	1,9 kg	2,1 kg
Märkspänning	12 V likström	14,4 V likström	18 V likström

- På grund av det kontinuerliga programmet för forskning och utveckling, kan här angivna tekniska data ändras utan föregående meddelande.
- Observera: Tekniska data kan variera i olika länder.

Avsedda användningsområden

Detta verktyg är avsett för att blåsa bort damm.

Säkerhetstips

För din egen säkerhets skull, bör du läsa igenom de medföljande säkerhetsföreskrifterna.

VIKTIGA SÄKERHETSANVISNINGAR FÖR LADDARE OCH BATTERIKASSETT

1. Innan du börjar använda batteriladdaren bör du läsa alla anvisningar och varningstexter på (1) batteriladdaren, (2) batteriet och (3) den produkt till vilken batteriet används.
2. Tag inte isär batterikassetten.
3. Om driftstiden är kraftigt reducerad bör du avbryta driften omedelbart. Det finns i annat fall risk för överhettning, brännskador och även att batteriet exploderar.
4. Om det skulle komma in elektrolyt i dina ögon bör du tvätta ur ögonen med vatten, och sedan omedelbart söka medicinsk vård. Det finns risk för att du förlorar synen.
5. Se alltid till att batteripolerna är täckta med batteriskyddet när batterikassetten inte används.
6. Kortslut inte batterikassetten:
 - (1) Rör inte vid polerna med något ledande material.
 - (2) Undvik att förvara batterikassetter i samma förvaringsutrymme som andra metallföremål, till exempel spikar, mynt, osv.
 - (3) Utsätt inte batterikassetten för vatten och regn.

Om batterikassetten kortsluts kan det leda till ett kraftigt elektriskt flöde, överhettning, brännskador och även att batterikassetten exploderar eller spricker.
7. Förvara inte maskin och batterikassetter på platser där temperaturen kan stiga till eller överskrida 50°C.
8. Batterikassetten får inte eldas upp, även om den skulle vara svårt skadad eller helt utsliten. Den kan explodera om den slängs i en eld.

9. Var försiktig så att du inte tappar batterikassetten eller att den slår emot något.

SPARA DESSA ANVISNINGAR.

Tips för att upprätthålla batteriets maximala livslängd

1. Ladda upp batterikassetten innan den är fullständigt urladdad.
2. Stanna alltid maskinen och ladda batterikassetten om du märker att maskinen har dålig kraft.
3. Ladda aldrig upp en fulladdad batterikassett. Överladdning förkortar batteriets bruksliv.
4. Ladda batterikassetten med en omgivande temperatur på 10°C – 40°C. Låt upphettade batterikassetter svalna innan de laddas.
5. Ladda upp nickel-metallhydrid-batterier som inte har använts på mer än sex månader.

TILLÄGGSANVISNINGAR FÖR MASKINEN

1. Läs noga igenom den här bruksanvisningen, samt bruksanvisningen till batteriladdaren, före användning.
2. **VARNING !** Tänk på att den här maskinen, till skillnad från en nätansluten, alltid är startklar.
3. Använd alltid skyddsglasögon, hjälm och mask vid användning av blåsen.
4. Rikta aldrig munstycket mot någon person i närheten vid användning av blåsen.
5. Använd alltid damppåsen vid uppsamling av damm, spån och liknande.
6. Sug inte upp pyrande cigaretter, aska, nyss avsågade metallflisor, skruvar, spikar och liknande.
7. Blockera aldrig insuget och/eller utblåset. Ett ökat varvtal hos motorn kan orsaka ett farligt haveri av fläkten.

SPARA DESSA ANVISNINGAR.

BRUKSANVISNING

Montering och demontering av kraftkassetten (Fig. 1)

- Stäng alltid av maskinen innan kraftkassetten monteras eller demonteras.
- Ta bort kraftkassetten genom att dra av den från maskinen samtidigt som du trycker på spärrknapparna på båda sidorna av kassetten.
- Sätt på kraftkassetten genom att passa in tungan på kraftkassetten mot skåran i maskinhuset och skjuta den i läge. Skjut alltid in kraftkassetten ända in tills den låses i läge med ett litet klickljud. Om kraftkassetten inte låses i läge kan den av misstag falla ur sitt läge och därmed orsaka skador på dig själv eller personer i närheten.
- Tvinga inte kraftkassetten i läge vid montering. Om kassetten inte lätt glider i läge utförs inte monteringen korrekt.

Blåsning (Fig. 2)

Fäst munstycket på utblåset för bortblåsning av damm, och vrid det medurs för att låsa det i läge.

Dammsugning (Fig. 3 och 4)

Passa in munstycket på insuget och dammpåsen på utblåset för dammsugning.

Töm innehålllet i dammpåsen i en skräpkorg när dammpåsen är fylld genom att öppna plastlåset.

FÖRSIKTIGHET!

Töm dammpåsen innan den blir överfull. Annars minskar sugkraften.

Strömställarens funktion

FÖRSIKTIGHET!

Kontrollera alltid att strömställaren fungerar normalt och återgår till det avstängda läget ("OFF"-läget) när den släpps innan kraftkassetten sätts i maskinen.

Tryck på strömställaren för att starta maskinen. Maskinens varvtal ökas med ökat tryck på strömställaren. Släpp strömställaren för att stanna.

UNDERHÅLL

FÖRSIKTIGHET!

Tills se alltid att maskinen är frånkopplad och kraftkassetten borttagen Du utför arbete på denna.

Rengöring (Fig. 5)

Torka allt emellanåt av maskinen på utsidan med en trasa som fuktats i tvålatten. Använd aldrig bensin, thinner eller liknande för att förhindra att missfärgning och/eller sprickor uppstår.

För att bibehålla produktens säkerhet och tillförlitlighet, bör alltid reparationer, underhållsservice och justeringar utföras av auktoriserad Makita serviceverkstad.

TILLBEHÖR

FÖRSIKTIGHET:

Dessa tillbehör och tillsatser rekommenderas för att användas tillsammans med den Makita-maskin som anges i denna bruksanvisning. Om några andra tillbehör eller tillsatser används kan det uppstå risk för personskador. Använd endast tillbehören och tillsatserna för de syften de är avsedda för.

Kontakta ditt lokala Makita servicecenter om du behöver hjälp med ytterligare detaljer om dessa tillbehör.

- Munstycke
- Dammpåse
- Hörnmunstycke
- Rakt rör
- Böjbar slang
- Koppling
- Olika typer av Makita originalbatterier och -laddare
- Kraftskydd
- Ställplatta (För UB121D)

Forklaring til generell oversikt

1 Trykknapp	4 Lufttøp	7 Festeanordning
2 Batteri	5 Sugeinntak	
3 Munnstykke	6 Støvpose	

TEKNISKE DATA

Modell	UB121D	UB141D	UB181D
Kapasiteter			
Lufttrykk (vannsøyle)	0–550 mm	0–550 mm	0–550 mm
Luftmengde	0–2,3 m ³ /min	0–2,3 m ³ /min	0–2,3 m ³ /min
Tomgangshastighet (min ⁻¹)	0–18 000	0–18 000	0–18 000
Total lengde	516 mm	516 mm	530 mm
Nettovekt (med batteri)	1,8 kg	1,9 kg	2,1 kg
Klassifisert spenning	DC 12 V	DC 14,4 V	DC 18 V

- Grunnet det kontinuerlige forsknings- og utviklingsprogrammet, forbeholder vi oss retten til å foreta endringer i tekniske data uten forvarsel.
- Merk: Tekniske data kan variere fra land til land.

Bruksområde

Verktøyet er beregnet til støvblåsing.

Sikkerhetstips

For din egen sikkerhets skyld ber vi deg lese de medfølgende sikkerhetsreglene.

VIKTIGE SIKKERHETSANVISNINGER FOR LADER OG BATTERI

1. Før du begynner å bruke batteriet, må du lese alle anvisninger og forsiktighetsregler på (1) batteriladeren, (2) batteriet og (3) det produktet batteriet skal brukes i.
2. Ikke ta fra hverandre batteriet.
3. Hvis driftstiden er blitt vesentlig kortere, må du omgående slutte å bruke verktøyet. Hvis ikke kan resultatet bli overoppheting, mulige forbrenninger eller til og med en eksplosjon.
4. Hvis du får elektrolytt i øynene, må du skylle dem med store mengder rennende vann og oppsøke lege med én gang. Denne typen uhell kan føre til varig blindhet.
5. Når batteriet ikke er i bruk, må batteripolene alltid være tildekket av batteridekselet.
6. Ikke kortslutt batteriet.
 - (1) Ikke berør batteripolene med ledende materialer.
 - (2) Ikke lagre batteriet i samme beholder som andre metallgjenstander, som for eksempel spiker, mynter osv.
 - (3) Ikke la batteriet komme i kontakt med vann eller regn.

En kortslutning av batteriet kan føre til et kraftig strømstøt, overoppheting, mulige forbrenninger og til og med til at batteriet går i stykker.
7. Ikke lagre verktøyet og batteriet på steder hvor temperaturen kan komme opp i eller overskride 50°C.
8. Ikke sett fyr på batteriet, ikke engang om det er sterkt skadet eller helt utslitt. Batteriet kan eksplodere hvis det begynner å brenne.

9. Vær forsiktig så du ikke mister batteriet eller utsetter det for slag.

TA VARE PÅ DISSE ANVISNINGENE.

Tips for å opprettholde maksimal batterilevetid

1. Lad batteriet igjen før det er fullstendig utladet. Hold alltid opp å bruke verktøyet når du merker at det er lite strøm på batteriet. Sett batteriet til lading.
2. Et helt oppladet batteri må aldri settes til ny lading. Overopplading forkorter batteriets levetid.
3. Lad opp batteriet ved romtemperatur, dvs. 10°C–40°C. Hvis batteriet er varmt, må det få avkjøle seg før lading.
4. Lad nikkelmetalhybrid-batteriet når du ikke har brukt det på mer enn seks måneder.

EKSTRA SIKKERHETSREGLER FOR MASKINEN

1. Les denne bruksanvisningen og den til laderen nøye før bruk.
2. Vær oppmerksom på at maskinen alltid vil være i startposisjon siden den ikke skal koples til strømmettet.
3. Bruk alltid vernebriller, hodeplagg og maske når blås maskinen betjenes.
4. Pek aldri med munnstykke mot eventuelle tilstedeværende når blås maskinen er i bruk.
5. Bruk alltid støvposen til oppsamling av støv, spon og lignende.
6. Glødende sigarettaske, nykappet metall, skruer, spikre og lignende må ikke suges opp med denne maskinen.
7. Sugeinngangen og/eller blåseravløpet må ikke tettes til. Økt motorrotasjon kan få viften til å knekke og medføre farlige situasjoner.

TA VARE PÅ DISSE ANVISNINGENE.

BRUKSANVISNINGER

Montering og demontering av batteriet (Fig. 1)

- Maskinen må alltid slås av før batteriet settes i eller tas ut.
- Batteriet fjernes fra maskinen ved å trekke det ut samtidig som skyveknappene på begge sider av batteriet trykkes inn.
- Batteriet settes i ved å passe tungen på batteriet inn etter sporet i kammeret og så skyve det på plass. Batteriet må føres helt inn til det låses på plass med et lite klikk. Hvis dette ikke gjøres kan det falle ut mens maskinen er i bruk, og påføre brukeren eller eventuelle tilstedeværende legemsskader.
- Batteriet må ikke settes i med makt. Hvis det ikke med letthet glir på plass er det fordi det settes i på feil måte.

Blåsing (Fig. 2)

Ved støvblåsing settes munnstykket på blåseravløpet og dreies medurs så det låses på plass.

Støvsuging (Fig. 3 og 4)

Ved støvsuging monteres munnstykket på sugeinngangen og støvposen på blåseravløpet.

Når støvposen er full, åpnes lukkeanordningen og innholdet tømmes i et søplespann.

NB!

Tøm støvposen før den blir for full så unngås nedsatt sugeevne.

Bryter

NB!

Før batteriet settes inn i maskinen, må det sjekkes at bryteren virker som den skal og går tilbake til "OFF" når den slippes.

Maskinen startes ved å trykke inn startbryteren. Maskinens hastighet økes ved å øke trykket på bryteren. Slipp bryteren for å stoppe.

SERVICE

NB!

Før det utføres arbeider på maskinen må du alltid forvise deg om at maskinen er slått av og batteriet fjernet.

Rengjøring (Fig. 5)

Fra tid til annen tørkes maskinens utside med en klut som er fuktet med såpevann. Det må ikke benyttes bensin, malingstynner eller lignende. Slike midler kan forårsake misfarging eller sprekker.

Før å garantere at maskinen arbeider sikkert og pålitelig bør reparasjoner, servicearbeider eller innstillinger utføres av et autorisert Makita-serviceverksted.

TILLEGGSTYR

ADVARSEL:

Tilleggsutstyr eller tilbehør som anbefales for din Makita-maskin er spesifisert i denne bruksanvisningen. Bruk av annet tilleggsutstyr eller tilbehør enn dette kan øke risikoen for personskader. Tilleggsutstyr eller annet tilbehør må bare brukes for de formål det er beregnet for.

Hvis du har behov for flere detaljer som gjelder dette ekstrautstyret, spør ditt lokale Makita servicesenter om hjelp.

- Munnstykke
- Støvpose
- Hjørnemunnstykke
- Rett rør
- Bøyleig slange
- Skjøte
- Ulike typer originale batterier og ladere fra Makita
- Batterideksel
- Stilleplate (UB121D)

Yleisselostus

1	Painike	4	Puhaltimen poistoaukko	7	Suljin
2	Akku	5	Imuaukko		
3	Suutin	6	Pölypussi		

TEKNISET TIEDOT

Malli	UB121D	UB141D	UB181D
Suorituskyky			
Ilmanpaine (vesipatsas)	0–550 mm	0–550 mm	0–550 mm
Ilmamäärä	0–2,3 m ³ /min	0–2,3 m ³ /min	0–2,3 m ³ /min
Tyhjäkäyntinopeus (min ⁻¹)	0–18 000	0–18 000	0–18 000
Kokonaispituus	516 mm	516 mm	530 mm
Nettopaino (mukaanlukien akku)	1,8 kg	1,9 kg	2,1 kg
Nimellisjännite	12 V tasavirta	14,4 V tasavirta	18 V tasavirta

- Jatkuvan tutkimus- ja kehitysohjelman vuoksi pidämme oikeuden muuttaa tässä mainittuja teknisiä ominaisuuksia ilman ennakoilmoitusta.
- Huomaa: Tekniset ominaisuudet saattavat vaihdella eri maissa.

Käyttöohjeitus

Tämä kone on tarkoitettu roskien puhaltamiseen.

Turvaohjeita

Oman turvallisuutesi vuoksi lue mukana seuraavat turvaohjeet.

TÄRKEITÄ TURVAOHJEITA AKULLE JA AKKULATAAJALLE

1. Lue kaikki (1) akkulataajan, (2) akun ja (3) akkua käyttävän laitteen ohjeet ja varoitusmerkinnät ennen akkulataajan käyttöä.
2. Älä pura akkua osiinsa.
3. Jos käyttöaika lyhenee huomattavasti, lopeta työskentely välittömästi. Tämä voi aiheuttaa ylikuumenemisen, mahdollisia palovammoja ja jopa räjähdyksen.
4. Jos akkuhappoa pääsee silmiin, huuhtele ne puhtaalla vedellä ja hakeudu heti lääkäriin. Tämä voi aiheuttaa näön menetyksen.
5. Peitä akkuliittimet aina akkukansilla, kun akkua ei käytetä.
6. Älä kytke akkua oikosulkuun:
 - (1) Älä kosketa liittimiä millään sähköä johtavalla esineellä.
 - (2) Älä säilytä akkua yhdessä metalliesineiden kuten naulojen, kolikoiden tms. kanssa.
 - (3) Suojaa akku vedeltä ja sateelta. Akun oikosulku voi aiheuttaa voimakkaan sähkövirran, ylikuumenemisen, mahdollisia palovammoja ja konerikon.
7. Älä säilytä konetta ja akkua paikoissa, joiden lämpötila voi nousta tai kohota yli 50°C.
8. Älä hävitä akkua polttamalla, vaikka se olisi pahasti vioittunut tai kulunut loppuun. Akku voi räjähtää tulessa.
9. Varo pudottamasta ja kolhimasta akkua.

SÄILYÄ NÄMÄ OHJEET.

Vihjeitä akun käyttöiän maksimoimiseksi

1. Lataa akku ennen kuin se on kokonaan purkautunut.
Jos huomaat käyttövoiman heikentyneen, lopeta aina koneen käyttäminen ja lataa akku.
2. Älä koskaan lataa täyteen ladattua akkua. Liiallinen lataaminen lyhentää akun käyttöikää.
3. Lataa akku huoneenlämmössä 10°C–40°C. Anna kuumen akku jäähtyä ennen sen lataamista.
4. Lataa nikkelimetallihydridiakku, jos sitä ei käytetä yli puoleen vuoteen.

YLEISIÄ TURVAOHJEITA

1. Lue nämä käyttöohjeet ja lataajan käyttöohjeet huolellisesti ennen käyttöä.
2. Muista, että tämä laite on aina toimintavalmiina, koska sitä ei tarvitse liittää sähköpistorasiaan.
3. Käytä aina suojalaseja, kypärää ja kasvosuojusta käyttäessäsi puhallinta.
4. Älä koskaan osoita suuttimella ketään lähistöllä olevaa henkilöä käyttäessäsi puhallinta.
5. Käytä aina pölypussia kerätessäsi roskaa, lastuja tms.
6. Älä kerää vielä savuavaa tupakantuhkaa, vastikään leikattuja metallilastuja, ruuveja, nauloja tms.
7. Älä koskaan tuki imuaukkoa ja/tai puhaltimen poistoaukkoa. Kiihtynyt moottorin pyöriminen saattaa aiheuttaa vaarallanteen rikkomalla tuuletin.

SÄILYÄ NÄMÄ OHJEET.

KÄYTTÖOHJEET

Akun asentaminen tai poistaminen (Kuva 1)

- Kytke kone aina POIS päältä ennen akun asentamista tai poistamista.
- Akku irrotetaan vetämällä se koneesta samalla kun puristat akun molemmilla puolilla olevia painikkeita.
- Akku kiinnitetään asettamalla akussa oleva kieleke kotelon uraan. Työnnä akku aina kokonaan sisään siten, että se napsahtaa kevyesti paikalleen. Jos et toimi näin, akku saattaa pudota vahingossa irti koneesta aiheuttaen itsesi tai jonkun sivullisen loukkaantumisen.
- Älä käytä voimaa asentaessasi akkua. Jos akku ei mene sisään herkästi, se ei ole oikeassa asennossa.

Puhaltaminen (Kuva 2)

Roskien puhaltaminen tapahtuu kiinnittämällä suutin puhaltimen poistoaukkoon. Suutin lukitaan paikalleen kiertämällä sitä myötäpäivään.

Roskien imurointi (Kuva 3 ja 4)

Roskien imurointi tapahtuu kiinnittämällä suutin imuaukkoon ja pölypussi poistoaukkoon.

Kun pussi on täynnä roskia, tyhjennä pölypussin sisältö roskakorin avaamalla suljin.

VARO:

Tyhjennä pölypussi ennen sen täyttymistä. Muuten imu-teho heikkenee.

Kytkimen käyttäminen

VARO:

Ennen kuin kiinnität akun koneeseen, tarkista aina, että liipaisinkytkin toimii moitteettomasti ja että se palautuu vapautettaessa "OFF"-asentoon.

Kone käynnistetään yksinkertaisesti vetämällä liipaisimesta. Koneen käyntinopeus kasvaa lisättäessä liipaisimeen kohdistuvaa puristusvoimaa. Kone pysähtyy vapautettaessa liipaisin.

HUOLTO

VARO:

Varmistaudu aina ennen kaikkia koneelle suoritettavia töitä, että kone on pysäytetty ja akku irrotettu.

Puhdistaminen (kuva 5)

Pyyhi koneen ulkokuori ajoittain saippuaveden kostutetulla liinalla. Älä koskaan käytä bensiniä, tinneriä tai muuta sellaista, sillä ne voivat aiheuttaa värimuutoksia ja/tai murtumia.

Laitteen käyttövarmuuden ja turvallisuuden vuoksi korjaukset ja muut huolto- ja säätötyöt saa suorittaa ainoastaan Makitan hyväksymä huoltopiste.

LISÄVARUSTEET

VARO:

Näitä lisävarusteita ja -laitteita suositellaan käytettäväksi tässä ohjekirjassa mainitun Makitan koneen kanssa. Minkä tahansa muun lisävarusteen tai -laitteen käyttäminen voi aiheuttaa loukkaantumisvaaran. Käytä lisävarusteita ja -laitteita vain niiden käyttötarkoituksen mukaisesti.

Jos tarvitset apua tai yksityiskohtaisempia tietoja seuraavista lisävarusteista, ota yhteys paikalliseen Makitan huoltoon.

- Suutin
- Pölypussi
- Rakosuulake
- Suora putki
- Joustava letku
- Liitoskappale
- Eri tyyppisiä Makitan alkuperäisiä akkuja ja lataajia
- Akkusuojuus
- Pohjalevy (UB121D)

1	Πλήκτρο ώθησης	4	Στόμιο εξόδου φυσητήρα	7	Σφιχτήρας
2	Κασέτα μπαταρίας	5	Στόμιο αναρρόφησης		
3	Ακροφύσιο	6	Σάκκος σκόνης		

ΤΕΧΝΙΚΑ ΧΑΡΑΚΤΗΡΙΣΤΙΚΑ

Μοντέλο	UB121D	UB141D	UB181D
Κανονότητες			
Πίεση αέρα (στήλη νερού)	0 – 550 χιλ.	0 – 550 χιλ.	0 – 550 χιλ.
Όγκος αέρα	0 – 2,3 μ ³ /λεπ	0 – 2,3 μ ³ /λεπ	0 – 2,3 μ ³ /λεπ
Ταχύτητα χωρίς φορτίο (min ⁻¹)	0 – 18.000	0 – 18.000	0 – 18.000
Ολικό μήκος	516 χιλ.	516 χιλ.	530 χιλ.
Καθαρό βάρος			
(με την κασέτα μπαταρίας)	1,8 χγρ.	1,9 χγρ.	2,1 χγρ.
Καθορισμένο βολτάζ	Συνεχές ρεύμα 12ς	Συνεχές ρεύμα 14,4ς	Συνεχές ρεύμα 18ς

- Λόγω του συνεχιζόμενου προγράμματος έρευνας και ανάπτυξης, οι παρούσες προδιαγραφές υπόκεινται σε αλλαγή χωρίς προειδοποίηση.
- Παρατήρηση: Τα τεχνικά χαρακτηριστικά μπορεί να διαφέρουν από χώρα σε χώρα.

Προωρισμένη χρήση

Το εργαλείο προορίζεται για φύσημα σκόνης.

Υποδείξεις ασφάλειας

Για την προσωπική σας ασφάλεια, ανατρέξτε στις εσώκλειστες οδηγίες ασφάλειας.

ΣΗΜΑΝΤΙΚΕΣ ΟΔΗΓΙΕΣ ΑΣΦΑΛΕΙΑΣ ΓΙΑ ΦΟΡΤΙΣΤΗ ΚΑΙ ΚΑΣΕΤΑ ΜΠΑΤΑΡΙΑΣ

1. Πριν χρησιμοποιήσετε την κασέτα μπαταρίας, διαβάστε όλες τις οδηγίες και σημειώσεις προφύλαξης (1) στον φορτιστή μπαταρίας, (2) στην μπαταρία και (3) στο προϊόν που χρησιμοποιεί την μπαταρία.
2. Μην αποσυναρμολογήσετε την κασέτα μπαταρίας.
3. Εάν ο χρόνος λειτουργίας έχει γίνει υπερβολικά βραχύς, σταματήστε την λειτουργία αμέσως. Αλλιώς, μπορεί να έχει ως αποτέλεσμα κίνδυνο υπερθέρμανσης, πιθανά εγκαύματα ή ακόμη και έκρηξη.
4. Εάν ηλεκτρολύτης μπει στα μάτια σας, ξεπλύνετε τα με καθαρό νερό και ζητήστε ιατρική φροντίδα αμέσως. Αλλιώς, μπορεί να έχει ως αποτέλεσμα απώλεια της όρασης σας.
5. Πάντοτε καλύπτετε τους πόλους της μπαταρίας με το κάλυμμα της μπαταρίας όταν η κασέτα μπαταρίας δεν χρησιμοποιείται.
6. Μην βραχυκυκλώνετε την κασέτα μπαταρίας:
 - (1) Μην αγγίζετε τους πόλους με οτιδήποτε αγώγιμο υλικό.
 - (2) Αποφεύγετε να αποθηκεύετε την κασέτα μπαταρίας μέσα σε ένα δοχείο μαζί με άλλα μεταλλικά αντικείμενα όπως καρφιά, νομίσματα, κλπ.
 - (3) Μην εκθέτε την κασέτα μπαταρίας στο νερό ή στη βροχή.
 Ενα βραχυκύκλωμα μπαταρίας μπορεί να προκαλέσει μεγάλη ροή ρεύματος, υπερθέρμανση, πιθανά εγκαύματα ακόμη και σοβαρή βλάβη.

7. Μην αποθηκεύετε το εργαλείο και την κασέτα μπαταρίας σε τοποθεσίες όπου η θερμοκρασία μπορεί να φτάσει ή να ξεπεράσει τους 50°C.
8. Μη καίτε την κασέτα μπαταρίας ακόμη και εάν έχει σοβαρή ζημιά ή είναι εντελώς φθαρμένη. Η κασέτα μπαταρίας μπορεί να εκραγεί στην φωτιά.
9. Προσέχετε να μη ριζέτε κάτω ή χτυπήσετε την μπαταρία.

ΦΥΛΑΞΤΕ ΤΙΣ ΟΔΗΓΙΕΣ ΑΥΤΕΣ.

Συμβουλές για διατήρηση μέγιστης ζωής μπαταρίας

1. Φορτίστε την κασέτα μπαταρίας πριν από την πλήρη αποφόρτιση της. Πάντοτε σταματάτε την λειτουργία του εργαλείου και φορτίζετε την κασέτα μπαταρίας όταν παρατηρήσετε μειωμένη ισχύ εργαλείου.
2. Ποτέ μην επαναφορτίζετε μία πλήρως φορτισμένη κασέτα μπαταρίας. Υπερφόρτιση μειώνει την ωφέλιμη ζωή της μπαταρίας.
3. Φορτίζετε την κασέτα μπαταρίας σε θερμοκρασία δωματίου 10°C – 40°C. Αφήστε μία θερμή κασέτα μπαταρίας να κρυώσει πριν την φορτίσετε.
4. Φορτίστε την κασέτα μπαταρίας Μεταλλικού Υδριδίου Νικελίου όταν δεν την χρησιμοποιήσετε για περισσότερο από έξι μήνες.

ΕΠΙΠΡΟΣΘΕΤΕΣ ΟΔΗΓΙΕΣ ΑΣΦΑΛΕΙΑΣ ΓΙΑ ΤΟ ΜΗΧΑΝΗΜΑ

1. Διαβάστε αυτές τις οδηγίες χρήσεως και τις οδηγίες χρήσεως του φορτιστή προσεχτικά πριν από την χρήση.
2. Έχετε υπόψη σας ότι το μηχάνημα αυτό βρίσκεται πάντα σε κατάσταση λειτουργίας γιατί δεν χρειάζεται να συνδεθεί στο ρεύμα.
3. Πάντοτε χρησιμοποιείτε προστατευτικά γυαλιά, ένα κάλυμμα κεφαλής και μάσκα όταν χρησιμοποιείτε το φυσητήρα.
4. Ποτέ μη διευθύνετε το ακροστόμιο προς άλλα άτομα όταν χρησιμοποιείτε το φυσητήρα.
5. Πάντοτε χρησιμοποιείτε το σάκκο σκόνης όταν συλλέγετε σκόνη, μικρά κομμάτια και παρόμοια αντικείμενα.

6. Μη συλλέγετε αναμμένες στάχτες τσιγάρων, ρινίσματα φρεσκοκομμένων μετάλλων, βίδες, καρφιά ή οτιδήποτε παρόμοιο.
7. Ποτέ μη φράξετε την είσοδο απορρόφησης και/ή έξοδο φυσητήρα. Αυξημένη περιστροφή του μοτέρ μπορεί να προκαλέσει επικίνδυνη καταστροφή του ανεμιστήρα.

ΦΥΛΑΞΤΕ ΤΙΣ ΟΔΗΓΙΕΣ ΑΥΤΕΣ.

ΟΔΗΓΙΕΣ ΧΡΗΣΗΣ

Τοποθέτηση ή αφαίρεση της κασέτας μπαταρίας (Εικ. 1)

- Πάντοτε σβήνετε το μηχάνημα πριν τοποθετήσετε ή αφαιρέσετε την κασέτα μπαταρίας.
- Για να αφαιρέσετε τη κασέτα μπαταρίας, τραβήχτε τη έξω από το μηχάνημα ενώ πιέζετε τα πλήκτρα και στις δύο πλευρές της κασέτας.
- Για να τοποθετήσετε τη κασέτα μπαταρίας, ευθυγραμμίστε τη γλώσσα στη κασέτα μπαταρίας με την εγκοπή στο περίβλημα και σύρετε τη στη θέση της. Πάντα βάζετε τη βαθεία μέσα μέχρι να κλειδώσει στη θέση της με ένα μικρό κλικ. Διαφορετικά, μπορεί να πέσει έξω από το μηχάνημα, και να τραυματίσει εσάς ή κάποιον άλλο.
- Μη βάζετε δύναμη όταν τοποθετείτε την κασέτα μπαταρίας. Εάν η κασέτα δεν εισέρχεται με ευκολία, δεν είναι τοποθετημένη σωστά.

Φύσημα (Εικ. 2)

Για φύσημα σκόνης, προσαρμόστε το ακροστόμιο στην έξοδο του φυσητήρα, στρίβοντας δεξιόστροφα για να το ασφαλίσετε στη θέση του.

Απορρόφηση σκόνης (Εικ. 3 και 4)

Για απορρόφηση σκόνης, προσαρμόστε το ακροστόμιο στην είσοδο απορρόφησης και το σάκκο σκόνης στην έξοδο του φυσητήρα. Αφού ο σάκκος γεμίσει με σκόνη, αδειάστε τα περιεχόμενα του σάκκου σκόνης σε ένα δοχείο απορριμάτων ελευθερώνοντας το συνδετήρα.

ΠΡΟΣΟΧΗ:

Αδειάστε το σάκκο σκόνης πριν γεμίσει πολύ, αλλιώς η δύναμη αναρρόφησης αδυνατίζει.

Λειτουργία διακόπτη

ΠΡΟΣΟΧΗ:

Πριν βάλετε τη κασέτα μπαταρίας μέσα στο μηχάνημα, πάντοτε ελέγχετε να δείτε ότι η σκανδάλη διακόπτης ενεργοποιείται κανονικά και επιστρέφει στη θέση "OFF" όταν ελευθερώνεται.

Για να ξεκινήσει το μηχάνημα, απλώς τραβήχτε τη σκανδάλη. Η ταχύτητα του μηχανήματος αυξάνεται με αύξηση της πίεσης στη σκανδάλη. Αφήστε τη σκανδάλη για να σταματήσει.

ΣΥΝΤΗΡΗΣΗ

ΠΡΟΣΟΧΗ:

Πριν την εκτέλεση εργασιών με τη συσκευή διαβεβαιώνετε πάντοτε, για το ότι η συσκευή σβήστηκε με απομακρυσμένο το συσσωρευτή.

Καθάρισμα (Εικ. 5)

Από καιρό σε καιρό, σφουγγίζετε το εξωτερικό του μηχανήματος χρησιμοποιώντας ένα ύφασμα βουτηγμένο σε σαπουνάδα. Ποτέ μη χρησιμοποιείτε βενζίνη, διαλυτή ή κάτι παρόμοιο, διαφορετικά μπορεί να δημιουργηθεί αποχρωματισμός ή/και ραγμές.

Για τη διασφάλιση της σιγουριάς και αξιοπιστίας των προϊόντων μας πρέπει οι επισκευές, εργασίες συντήρησης ή ρυθμίσεις να εκτελούνται από εξουσιοδοτημένα εργαστήρια σέρβις πελατών Μάκιτα.

ΕΞΑΡΤΗΜΑΤΑ

ΠΡΟΣΟΧΗ:

• Αυτά τα εξαρτήματα ή προσαρτήματα συνιστώνται για χρήση με το εργαλείο Μάκιτα που περιγράφηκε στις οδηγίες αυτές. Η χρήση οτιδήποτε άλλων εξαρτημάτων ή προσαρτημάτων μπορεί να προκαλέσει κίνδυνο τραυματισμού σε άτομα. Χρησιμοποιείτε τα εξαρτήματα ή προσαρτήματα μόνο για την χρήση που προορίζονται.

Εάν χρειάζεστε οποιαδήποτε βοήθεια για περισσότερες πληροφορίες σε σχέση με αυτά τα εξαρτήματα, απευθυνθείτε στο τοπικό σας κέντρο εξυπηρέτησης Μάκιτα.

- Ακροφύσιο
- Σάκκος σκόνης
- Ακροφύσιο για γωνίες
- Ισιος σωλήνας
- Εύκαμπτος σωλήνας
- Σύνδεσμος
- Διάφοροι τύποι αυθεντικών μπαταριών και φορτιστών Μάκιτα.
- Κάλυμμα μπαταρίας
- Πλάκα σετ (Για UB212D)

ENGLISH**EC-DECLARATION OF CONFORMITY**

We declare under our sole responsibility that this product is in compliance with the following standards of standardized documents, EN50260, EN55014 in accordance with Council Directives, 89/336/EEC and 98/37/EC.

FRANÇAISE**DÉCLARATION DE CONFORMITÉ CE**

Nous déclarons sous notre entière responsabilité que ce produit est conforme aux normes des documents standardisés suivants, EN50260, EN55014 conformément aux Directives du Conseil, 89/336/CEE et 98/37/EG.

DEUTSCH**CE-KONFORMITÄTSEKTLÄRUNG**

Hiermit erklärt wir unter unserer alleinigen Verantwortung, daß dieses Produkt gemäß den Ratsdirektiven 89/336/EWG und 98/37/EG mit den folgenden Normen von Normendokumenten übereinstimmen:

EN50260, EN55014.

ITALIANO**DICHIARAZIONE DI CONFORMITÀ
CON LE NORME DELLA COMUNITÀ EUROPEA**

Dichiariamo sotto la nostra sola responsabilità che questo prodotto è conforme agli standard di documenti standardizzati seguenti:

EN50260, EN55014

secondo le direttive del Consiglio 89/336/CEE e 98/37/CE.

NEDERLANDS**EG-VERKLARING VAN CONFORMITEIT**

Wij verklaren hierbij uitsluitend op eigen verantwoordelijkheid dat dit produkt voldoet aan de volgende normen van genormaliseerde documenten,

EN50260, EN55014

in overeenstemming met de richtlijnen van de Raad 89/336/EEC en 98/37/EC.

ESPAÑOL**DECLARACIÓN DE CONFORMIDAD DE LA CE**

Declaramos bajo nuestra sola responsabilidad que este producto cumple con las siguientes normas de documentos normalizados, EN50260, EN55014

de acuerdo con las directivas comunitarias, 89/336/EEC y 98/37/CE.

PORTUGUÊS**DECLARAÇÃO DE CONFORMIDADE DA CE**

Declaramos sob inteira responsabilidade que este produto obedece às seguintes normas de documentos normalizados, EN50260, EN55014 de acordo com as directivas 89/336/CEE e 98/37/CE do Conselho.

DANSK**EU-DEKLARATION OM KONFORMITET**

Vi erklærer hermed på eget ansvar, at dette produkt er i overensstemmelse med de følgende standarder i de normsættende dokumenter,

EN50260, EN55014

i overensstemmelse med Rådets Direktiver 89/336/EEC og 98/37/EC.

SVENSKA**EG-DEKLARATION OM ÖVERENSSTÄMMELSE**

Under eget ansvar deklarerar vi härmed att denna produkt överensstämmer med följande standardiseringar för standardiserade dokument,

EN50260, EN55014

i enlighet med EG-direktiven 89/336/EEC och 98/37/EC.

NORSK**EU's SAMSVARS-ERKLÆRING**

Vi erklærer på eget ansvar at dette produktet er i overensstemmelse med følgende standard i de standardiserte dokumenter:

EN50260, EN55014,

i samsvar med Råds-direktivene, 89/336/EEC og 98/37/EC.

SUOMI**VAKUUTUS EC-VASTAAVUUDESTA**

Yksinomaisesti vastuullisina ilmoitamme, että tämä tuote on seuraavien standardoitujen dokumenttien standardien mukainen, EN50260, EN55014

neuvoston direktiivien 89/336/EEC ja 98/37/EC mukaisesti.

ΕΛΛΗΝΙΚΑ**ΔΗΛΩΣΗ ΣΥΜΜΟΡΦΩΣΗΣ ΕΚ**

Δηλώνουμε υπό την μοναδική μας ευθύνη ότι αυτό το προϊόν βρίσκεται σε Συμφωνία με τα ακόλουθα πρότυπα τυποποιημένων εγγράφων,

EN50260, EN55014

σύμφωνα με τις Οδηγίες του Συμβουλίου, 89/336/EEC και 98/37/ΚΕ.

Yasuhiko Kanzaki **CE 2003**



Director
Directeur
Direktor
Amministratore
Directeur
Director

Director
Direktør
Direktör
Direktor
Johtaja
Διευθυντής

MAKITA INTERNATIONAL EUROPE LTD.

Michigan Drive, Tongwell, Milton Keynes,
Bucks MK15 8JD, ENGLAND

ENGLISH**Noise and Vibration**

The typical A-weighted sound pressure level is 83 dB (A).
The noise level under working may exceed 85 dB (A).

– Wear ear protection. –

The typical weighted root mean square acceleration value is not more than 2,5 m/s².

FRANÇAISE**Bruit et vibrations**

Le niveau de pression sonore pondéré type A est de 83 dB (A).

Le niveau de bruit en fonctionnement peut dépasser 85 dB (A).

– Porter des protecteurs anti-bruit. –

L'accélération pondérée ne dépasse pas 2,5 m/s².

DEUTSCH**Geräusch- und Vibrationsentwicklung**

Der typische A-bewertete Schalldruckpegel beträgt 83 dB (A).

Der Lärmpegel kann während des Betriebs 85 dB (A) überschreiten.

– Gehörschutz tragen. –

Der gewichtete Effektivwert der Beschleunigung beträgt nicht mehr als 2,5 m/s².

ITALIANO**Rumore e vibrazione**

Il livello di pressione sonora pesata secondo la curva A è di 83 dB (A).

Il livello di rumore durante il lavoro potrebbe superare gli 85 dB (A).

– Indossare i paraorecchi. –

Il valore quadratico medio di accelerazione non supera i 2,5 m/s².

NEDERLANDS**Geluidsniveau en trilling**

Het typische A-gewogen geluidsdrukniveau is 83 dB (A).

Tijdens het werken kan het geluidsniveau 85 dB (A) overschrijden.

– Draag oorbeschermers. –

De typische gewogen effectieve versnellingswaarde is niet meer dan 2,5 m/s².

ESPAÑOL**Ruido y vibración**

El nivel de presión sonora ponderada A es de 83 dB (A).

El nivel de ruido en condiciones de trabajo puede que sobrepase los 85 dB (A).

– Póngase protectores en los oídos. –

El valor ponderado de la aceleración no sobrepasa los 2,5 m/s².

PORTUGUÊS**Ruído e vibração**

O nível normal de pressão sonora A é 83 dB (A).

O nível de ruído durante o trabalho pode exceder 85 dB (A).

– Utilize protectores para os ouvidos –

O valor médio da aceleração é inferior a 2,5 m/s².

DANSK**Lyd og vibration**

Det typiske A-vægtede lydtryksniveau er 83 dB (A).

Støjniveauet under arbejde kan overstige 85 dB (A).

– Bær høreværn. –

Den vægtede effektive accelerationsværdi overstiger ikke 2,5 m/s².

SVENSKA**Buller och vibration**

Den typiska A-vägda ljudtrycksnivån är 83 dB (A).

Bullernivån under pågående arbete kan överstiga 85 dB (A).

– Använd hörselskydd –

Det typiskt vägdade effektivvärdet för acceleration överstiger inte 2,5 m/s².

NORSK**Støy og vibrasjon**

Det vanlige A-belastede lydtrykksnivå er 83 dB (A).

Under bruk kan støynivået overskride 85 dB (A).

– Benytt hørselvern. –

Den vanlig belastede effektiv-verdi for akselerasjon overskrider ikke 2,5 m/s².

SUOMI**Melutaso ja värinä**

Tyypillinen A-painotettu äänenpainetaso on 83 dB (A).

Melutaso työpaikalla saattaa ylittää 85 dB (A).

– Käytä kuulosuojaimia. –

Tyypillinen kiihtyvyyden painotettu tehollisarvo ei ylitä 2,5 m/s².

ΕΛΛΗΝΙΚΑ**Θόρυβος και κραδασμός**

Η τυπική A-μετρούμενη ηχητική πίεση είναι 83 dB (A).

Η ένταση ήχου υπο συνθήκες εργασίας μπορεί να υπερβεί τα 85 dB (A).

– Φοράτε ωτοασπίδες. –

Η τυπική αξία της μετρούμενης ρίζας του μέσου τετραγώνου της επιτάχυνσης δεν ξεπερνά τα 2,5 m/s².